

---

# MAC 310



BEDIENUNGSANLEITUNG/GARANTIEURKUNDE

OWNER'S MANUAL/WARRANTY DOCUMENT

MODE D'EMPLOI/CERTIFICAT DE GARANTIE

# MAC AUDIO

---

---

“Made for iPod,” and “Made for iPhone” mean that an electronic accessory has been designed to connect specifically to iPod or iPhone, respectively, and has been certified by the developer to meet Apple performance standards. Apple is not responsible for the operation of this device or its compliance with safety and regulatory standards. Please note that the use of this accessory with iPod or iPhone may affect wireless performance. iPhone, iPod touch and iPod nano are trademarks of Apple Inc., registered in the U.S. and other countries.

Bluetooth® is a trademark of Bluetooth Special Interest Group (SIG) Inc.

Bitte führen Sie das Gerät am Ende seiner Lebensdauer den zur Verfügung stehenden Rückgabe- und Sammelsystemen zu.



At the end of the product's useful life, please dispose of it at appropriate collection points provided in your country.

Une fois le produit en fin de vie, veuillez le déposer dans un point de recyclage approprié.

---

---

Ⓓ	4
ⒼⒷ	48
Ⓕ	90

---

Danke, dass Sie sich für ein Produkt von Mac Audio entschieden haben. Wir hoffen, Ihnen die Funktion des Geräts mit den in dieser Bedienungsanleitung beschriebenen Anweisungen einfach und verständlich erklären zu können. Bitte nehmen Sie sich einige Minuten Zeit um sich mit der Bedienungsanleitung zu befassen. Dieses erleichtert Ihnen dann später die Bedienung des Gerätes.

## BESTIMMUNGSGEMÄSSER GEBRAUCH

Dieses Gerät ist für den Einbau in einen 1-DIN-Armaturenschacht eines Kraftfahrzeuges mit 12 V Bordnetzspannung und Minus gegen Masse konzipiert.

Lesen Sie diese Anleitung und die Installationsanleitung vollständig durch, bevor Sie mit der Montage des Geräts beginnen.

Wir empfehlen, die Montage des Mac 310 Receivers von einem Fachmann vornehmen zu lassen. Versuchen Sie nicht, das Gerät zu öffnen oder zu reparieren.

Reparaturen müssen immer qualifizierten Fachkräften überlassen werden.

## KONFORMITÄTSERKLÄRUNG



Hiermit erklärt die Firma VOXX Electronics GmbH, dass sich das Gerät MAC 310 in Übereinstimmung mit den grundlegenden Anforderungen und anderen relevanten Vorschriften der Richtlinie 1999/5/EG befindet.

Die Konformitätserklärung finden Sie unter [www.mac-audio.de](http://www.mac-audio.de) im Downloadbereich des Gerätes.

## INHALT

Sicherheitshinweise	5
Allgemeine Hinweise	5
Funktionen	6
Optionales Zubehör	7
Bedienelemente und Anzeigen auf der Gerätevorderseite	8
Fernbedienung	10
Austauschen der Batterie der Fernbedienung	13
Kurzanleitung	14
Systemeinstellungen	17
Radiobetrieb	21
Wiedergabe von Audiodateien	24
Equalizer-Menü	30
Bedienelemente für iPod®/iPhone®	32
Bluetooth-Betrieb	34
Bedienelemente für AV-In1/AV-In2	38
Lenkradfernbedienung (SWC – Steering Wheel Control)	39
Betrieb einer Rückfahrkamera	40
Fehlerbehebung	41
Technische Daten	45
Pflege und Wartung	46

## SICHERHEITSHINWEISE

- Montieren Sie das Gerät nicht an einem Ort, an dem die Sicherheit beim Fahren durch die Bedienung und die Verwendung des Geräts beeinträchtigt werden könnte.
- Die Sicherheit im Straßenverkehr steht immer an erster Stelle. Das Autoradio ist immer so zu benutzen, dass sie Ihr Fahrzeug sicher steuern können und der aktuellen Verkehrssituation gewachsen sind.
- Falls Sie Schwierigkeiten beim Ablesen des Displays haben oder das Autoradio nicht bedienen können, parken Sie Ihr Fahrzeug, um dann die Einstellungen vorzunehmen.
- Als Fahrer dürfen Sie nicht Anwendungen während der Fahrt vornehmen, die Sie vom Verkehr ablenken (z. Bsp. Zieleingabe bei der Navigation, Betrachten von Bildern oder Videos).
- Der Ansage des Navigationssystems ist unter Berücksichtigung der Verkehrsregeln zu folgen (Straßenschilder, Vorfahrtsschilder, Vorfahrtsregeln etc.).
- Zu lautes Hören von Musik kann zu Gehörschäden führen.
- Um akustische Warnsignale zu hören (z. Bsp. Martinshorn der Polizei, Feuerwehr), ist eine zu hohe Lautstärke zu vermeiden.
- Erhöhen Sie nicht die Lautstärke, wenn das Autoradio stumm geschaltet ist (z. B. bei Anwahl der BT Funktion).
- Verwenden Sie die Videofunktion des Gerätes nie während der Fahrt, um Unfälle zu vermeiden (mit Ausnahme der Videofunktion für die Rückfahrkamera). Die Verwendung während der Fahrt ist gesetzlich verboten.
- Durch die Verwendung einer falschen Sicherung kann das Gerät beschädigt oder in Brand gesetzt werden.
- Das Gerät darf nicht zerlegt oder verändert werden.
- Schützen Sie das Gerät vor Feuchtigkeit und Wasser, um Verletzungen durch einen Stromschlag oder Feuer zu verhindern.

## ALLGEMEINE HINWEISE

- Im Falle einer Fehlfunktion lesen Sie bitte die Hinweise im Kapitel Fehlerbehebung. Sollte der Fehler dort nicht beschrieben sein, drücken Sie den RESET-Knopf in Nähe des USB-Einganges, um die Werkseinstellung wiederherzustellen.
- Verwenden Sie ausschließlich Datenträger im Standardformat.

## FUNKTIONEN

Bitte lesen Sie vor dem Gebrauch die Bedienungsanleitung. Die mitgelieferte Dokumentation enthält Informationen zu sämtlichen Funktionen Ihres neuen mobilen MAC 310-Multimedia-Receivers. Lesen Sie die Anleitung vollständig, bevor Sie mit der Montage des Geräts beginnen, und bewahren Sie sie für den späteren Gebrauch auf.

Wir empfehlen, die Montage des MAC 310 von einem zuverlässigen Fachhändler vornehmen zu lassen.

### DVD/CD-Player

- Kompatible Disk-Medien: DVD +/- R/ +/- RW (Single und Dual Layer) und CD-R/-RW
- Kompatible Medienformate: CD-DA, MP3, WMA, VCD, SVCD, Xvid, AVI, MPEG 1/2
- Rauschabstand: >95 dBA
- Dynamikbereich: >95 dB
- Frequenzgang: 20 Hz bis 20 kHz, -3 dB
- Übersprechdämpfung: > 60 dB bei 1 kHz
- Digital/Analog-Wandler: High Performance 24 Bit / 192 kHz Abtastrate, Multi-Bit Sigma-Delta Modulator
- Bildformate: Cinema, Normal und Aus (Standby)

### Video

- Format: PAL / NTSC (automatische Erkennung)
- Ausgang: 1 Vp-p (75 Ohm)
- Eingang: 1 Vp-p (75 Ohm)

### CD / MP3 / WMA

- CD-Text-kompatibel
- Anzeige des Album Fotos (ID3-Tag kompatibel)
- Verzeichnissuche (nur MP3 / WMA)
- Abspielen von selbsterstellten CDs/ DVD+R/RWs mit bis zu 2000 MP3- und WMA Dateien

### UKW-Radio

- RDS (Radio Data System): AF (Alternative Frequenzen), CT (Uhrzeitsynchronisation), EON (Enhanced Other Networks), PS (Programm Service), PTY (Programm-Typen), RT (Radiotext), TA (Verkehrsmeldungen)
- Abstimmbereich: 87,5 MHz – 107,9 MHz
- 18 Sender-Speicherplätze
- Auto Stereo/Mono
- Lokal/Distanz
- Mono-Rauschempfindlichkeit (-30 dB): 9 dBf
- Empfindlichkeit bei Rauschabstand (-50 dB): 15 dBf
- Trennschärfe: 70 dB
- Rauschabstand bei 1 kHz: 58 dB
- Frequenzgang: 30 Hz – 15 kHz, -3 dB

### MW-Radio

- Abstimmbereich: 522 kHz – 1620 kHz
- 12 Sender-Speicherplätze

## Bluetooth

- Freisprecheinrichtung mit separatem Mikrofon
- Audiostreaming
- Bluetooth-Modul mit AVRCP/A2DP-Profil

## Monitor

- Bildschirmgröße: 17,8 cm / (7") LCD TS (Touch Screen) mit LED Backlight
- Typ: High Definition TFT-Monitor mit LCD-Display (Liquid Crystal Display),
- Auflösung: 1,152,000 Sub-Pixel, 800 (B) x 480 (H)

## OPTIONALES ZUBEHÖR

### ***Rückfahrkamera RVC1***

*Der MAC 310 ist für die Verwendung einer Kamera vorbereitet. Bevor Sie auf die Kamerafunktionen zugreifen können, müssen Sie eine Rückfahr-Videokamera kaufen und installieren.*

## BEDIENELEMENTE UND ANZEIGEN AUF DER GERÄTEVORDERSEITE



Abbildung 1. Bedienelemente und Anzeigen des MAC 310

### Achtung:

Die Abbildungen in dieser Anleitung haben lediglich Referenzcharakter. Abweichungen gegenüber Ihrem Gerät sind möglich. Bitte beachten Sie die tatsächliche Geräteausführung.

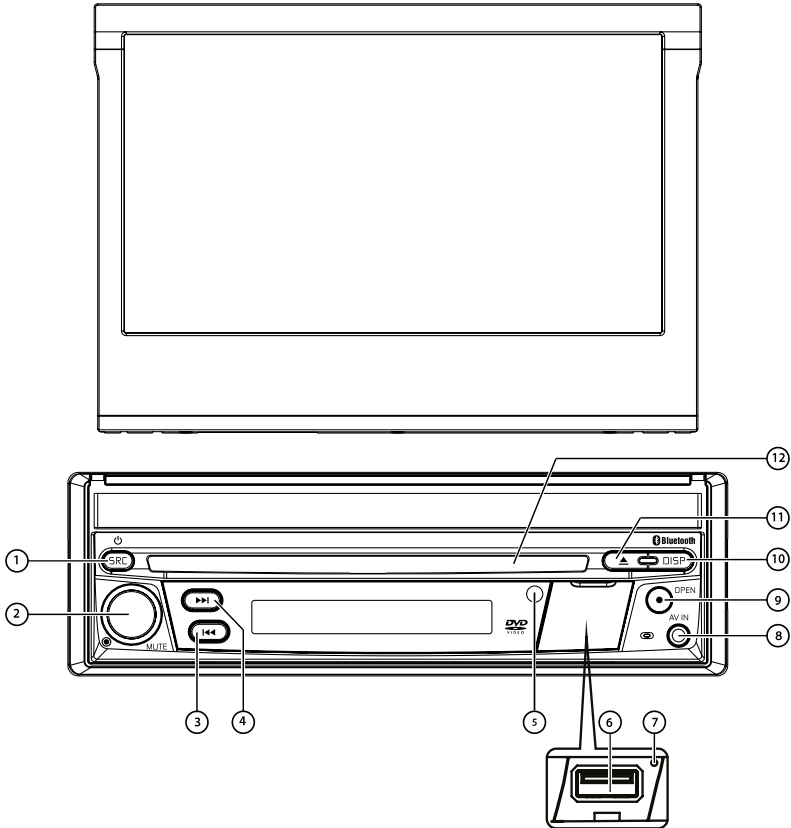

- SRC-Taste (📶) EIN/AUS und Menü zum Auswählen der Quelle:** Drücken Sie diese Taste, um das Gerät einzuschalten. Wenn Sie bei eingeschaltetem Gerät kurz auf die Taste [SRC] drücken, wird der Haupt-Touchscreen mit dem Menü zum Auswählen der Quelle angezeigt. Halten Sie die Taste 2 Sekunden gedrückt, um das Gerät auszuschalten.
- Drehregler:** Drehen Sie diesen Regler, um eine Lautstärke zwischen 0 und 50 einzustellen. Durch kurzes Drücken dieses Reglers wird die Audiowiedergabe stumm geschaltet. Drücken Sie den Regler erneut, um die Audiowiedergabe wieder einzuschalten. Die Werkseinstellung für die Lautstärke von Verkehrsnachrichten hat den Wert 20. Um die Lautstärke der Verkehrsnachrichten zu verändern, stellen Sie während der Verkehrsdurchsage die Lautstärke mit dem Drehregler ein. Das Gerät speichert den aktuell eingestellten Lautstärkewert automatisch.
- Taste REVERSE [◀◀]:** Drücken Sie ◀◀, um die Rückwärtssuche zu starten. Drücken Sie im Radiomodus ◀◀, um einen Sender mit einer niedrigeren Frequenz zu suchen.
- Taste FORWARD [▶▶]:** Drücken Sie ▶▶, um die Vorwärtssuche zu starten. Drücken Sie im Radiomodus ▶▶, um einen Sender mit einer höheren Frequenz zu suchen.
- IR-Sensor für die Fernbedienung:** Empfängt die Signale von der Fernbedienung.
- Abdeckung der USB-Schnittstelle:** Abdeckung über dem Anschluss der USB-Schnittstelle. Öffnen Sie die Abdeckung und stecken Sie ein USB-Gerät ein.
- Reset-Taste:** Drücken Sie diese Taste, um die Systemeinstellungen (mit Ausnahme des Passwortes) zurückzusetzen und um eine Systemstörung zu beheben oder einen nicht zulässigen Bedienvorgang zurückzusetzen. Verwenden Sie zum Drücken der Reset-Taste die Spitze eines Stiftes.
- A/V-Eingang:** Dient zum Anschließen eines kompatiblen Audio-/Videogeräts.
- Taste für den TFT-Monitor [Ausfahren/Einfahren]:** Drücken Sie diese Taste, um den automatischen Ausfahr-Mechanismus zu aktivieren und den TFT-Monitor in Wiedergabeposition zu bringen. Drücken Sie erneut auf diese Taste, um den TFT-Monitor wieder einzufahren. Halten Sie die Taste bei ausgefahrenem TFT-Monitor gedrückt, um den Einstellmodus für den Anzeigewinkel aufzurufen, und wählen Sie mit dem Drehregler die gewünschte Einstellung. Drücken und halten Sie nach dem Einstellen den Drehregler, um die Position des TFT-Monitors zu speichern, oder warten Sie, bis der Einstellmodus nach 4 Sekunden automatisch beendet wird.
- Taste [ DISP ]:** Drücken Sie bei ausgefahrenem Monitor während der DVD-Wiedergabe einmal auf diese Taste, um Informationen zu Spielzeit, Titel und Kapitel anzuzeigen, oder drücken Sie zweimal, um Informationen zu Audio, Untertitel, Winkel und Bitrate anzuzeigen. Bei eingefahrenem Monitor können durch Drücken dieser Taste Informationen auf dem alternativen LCD-Display angezeigt werden.
- Taste EJECT [▲]:** Drücken Sie diese Taste, um eine DVD/CD/MP3-Disc auszuwerfen. Die Disc-Wiedergabe wird beendet und die Disc ausgeworfen. Das Gerät wechselt in den Radiomodus. Wenn die Disc nicht aus dem Gerät entnommen wird und Sie die Taste erneut drücken, wird die Disc wieder geladen. Wird die Disc nicht innerhalb von 10 Sekunden nach dem Auswerfen aus dem Disc-Schlitz entfernt, wird sie automatisch wieder geladen, um eine Beschädigung zu vermeiden.
- DISC-Schlitz:** Zur Aufnahme von DVD/CD/MP3-Discs. Bei eingeschaltetem Gerät startet die Wiedergabe, sobald eine Disc eingelegt wird.

# FERNBEDIENUNG



Abbildung 2. MAC 310 Fernbedienung

## Funktionen der Fernbedienung

- Taste SOURCE (SRC):** Drücken Sie diese Taste, um zwischen den verfügbaren Quellen (Radio/Disc/Bluetooth/USB/Bluetooth-Audio/SWC/AUX-1/AUX-2/Kamera) zu wechseln.
- Taste EJECT (▲):** Drücken Sie diese Taste, um eine DVD/CD/MP3-Disc auszuwerfen. Die Disc-Wiedergabe wird beendet und die Disc ausgeworfen. Das Gerät wechselt in den Radiomodus. Wenn die Disc nicht aus dem Gerät entnommen wird und Sie die Taste erneut drücken, wird die Disc wieder geladen. Wird die Disc nicht innerhalb von 10 Sekunden nach dem Auswerfen aus dem Disc-Schlitz entfernt, wird sie automatisch wieder geladen, um eine Beschädigung zu vermeiden.
- Taste AUDIO:** Durch Drücken dieser Taste können Sie die Sprache für die Audiowiedergabe im DVD-Modus anzeigen und auswählen. Die Sprache ändert sich mit jedem Tastendruck.  
**Hinweis: Die verfügbaren Sprachen für die Audiowiedergabe sind abhängig von der Disc.**
- Taste VOLUME (VOL + und -):** Drücken Sie diese Tasten, um die Wiedergabelautstärke zu verringern oder zu erhöhen.
- Taste ZOOM:** (zum Anzeigen von Video-/Bilddateien)

### Videodateien:

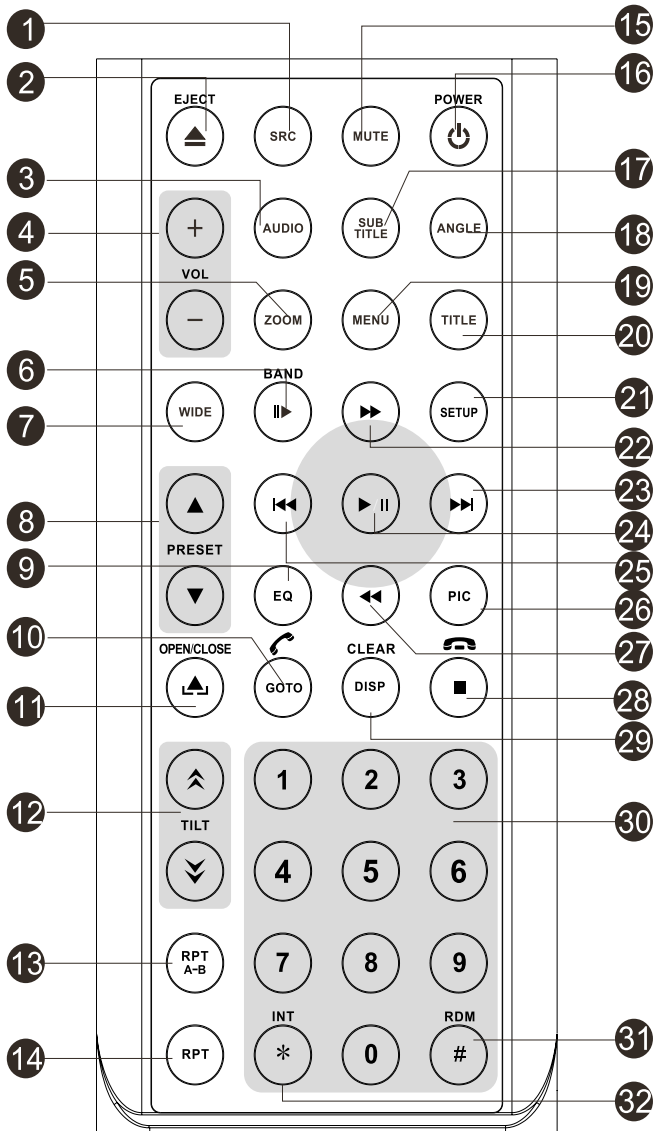
<u>Drücken der ZOOM-Taste</u>	<u>Vorgang beim CD-Player</u>
Einmal	Das Bild wird auf 125 % der Originalgröße vergrößert
Zweimal	Das Bild wird auf 150 % der Originalgröße vergrößert
Dreimal	Das Bild wird auf 200 % der Originalgröße vergrößert
Viermal	Das Bild wird wieder in Originalgröße angezeigt

### Bilddateien:

<u>Drücken der ZOOM-Taste</u>	<u>Vorgang beim SD-Karten-Player</u>
Einmal	Das Bild wird auf 100 % der Originalgröße vergrößert
Zweimal	Das Bild wird auf 200 % der Originalgröße vergrößert
Dreimal	Das Bild wird auf 300 % der Originalgröße vergrößert
Viermal	Das Bild wird wieder in Originalgröße angezeigt

- Taste BAND:** Drücken Sie diese Taste, um zwischen gespeicherten Sendern zu wechseln. Im Disc-Betrieb dient diese Taste zur schnellen/langsamen Wiedergabe. Drücken Sie diese Taste, um einen eingehenden Bluetooth-Anruf anzunehmen.
- Taste [WIDE]:** Ändern des Anzeigemodus.
- Taste [PRESET ▲ / ▼]:** Auswählen eines gespeicherten Radiosenders.
- Equalizer-Taste (EQ):** Drücken Sie diese Taste, um in allen Audiowiedergabemodi auf das Equalizer-Menü zuzugreifen.
- Taste GOTO:** Drücken Sie diese Taste, um während der Wiedergabe einer Disc den Suchbildschirm für die Direkteingabe zu öffnen.  
BLUETOOTH-Taste: Drücken Sie diese Taste, um die Bluetooth-Funktion aufzurufen.
- Taste [OPEN/CLOSE]:** Aus- bzw. Einfahren des TFT-Monitors.

- 12. Taste [TILT ^ / ∨ ]:** Diese Taste dient zum Einstellen des Neigungswinkels des TFT-Monitors.
- 13. Taste [RPT A-B]:** A-B-Wiederholung
- 14. Taste [RPT]:** Wiederholte Wiedergabe
- 15. Taste MUTE:** Drücken Sie diese Taste, um die Audioausgabe ein- bzw. auszuschalten.
- 16. Taste POWER ( ⏻ ):**  Drücken Sie diese Taste, um das Gerät ein- bzw. auszuschalten.
- 17. Taste SUBTITLE:** Mit dieser Taste können Sie im DVD-Modus die Sprache für die Untertitel anzeigen und auswählen. Die Untertitelsprache ändert sich mit jedem Tastendruck.  
**Hinweis: Art und Anzahl der für Untertitel verfügbaren Sprachen ist abhängig von der Disc.**
- 18. Taste ANGLE:** Mit dieser Taste können Sie im DVD-Modus verschiedene Kamerawinkel anzeigen und auswählen. Der Winkel ändert sich mit jedem Tastendruck.  
**Hinweis: Die Anzahl der Kamerawinkel ist abhängig von der jeweiligen DVD. Diese Option ist nicht bei allen DVDs verfügbar.**
- 19. Taste MENU:** Drücken Sie diese Taste, um während der Wiedergabe einer DVD oder CD das Hauptmenü zu öffnen. Wird innerhalb von 10 Sekunden keine Auswahl getroffen, wird das Hauptmenü wieder geschlossen und die normale Wiedergabe fortgesetzt. Diese Taste dient auch zur Auswahl des Fotomodus bei MP3-Playern.
- 20. Taste [TITLE]:** Anzeigen des Titels der DVD.
- 21. Taste SETUP:** Drücken Sie diese Taste, um das Menü für Systemeinstellungen aufzurufen.
- 22. Taste Fast Forward ( ►► ):**  Drücken Sie diese Taste, um einen Vorlauf der Disc mit 2-facher, 4-facher, 8-facher oder 20-facher Geschwindigkeit durchzuführen. Drücken Sie diese Taste im Radiomodus, um auf höheren Frequenzen nach verfügbaren Radiosendern zu suchen.
- 23. Taste NEXT forward ( ►► ):**  Drücken Sie diese Taste, um während der Disc-Wiedergabe zum nächsten Kapitel, Track oder Titel zu wechseln. Drücken Sie die Taste im Radiomodus, um auf höheren Frequenzen nach verfügbaren Radiosendern zu suchen.
- 24. Taste PLAY / PAUSE ( ►/|| ):**  Drücken Sie diese Taste, um die Wiedergabe einer Disc zu unterbrechen. Drücken Sie die Taste erneut, um die Wiedergabe normal fortzusetzen.
- 25. Taste PREVIOUS ( ◀◀ ):**  Drücken Sie diese Taste, um während der Disc-Wiedergabe zum vorherigen Kapitel, Track oder Titel zu wechseln. Drücken Sie die Taste im Radiomodus, um auf niedrigeren Frequenzen nach verfügbaren Radiosendern zu suchen.
- 26. Taste [PIC]:** Bildeinstellung. Drücken Sie diese Taste, um Helligkeit/Kontrast und Farbsättigung einzustellen.
- 27. Taste Fast Reverse ( ◀◀ ):**  Drücken Sie diese Taste, um einen Rücklauf der Disc mit 2-facher, 4-facher, 8-facher oder 20-facher Geschwindigkeit durchzuführen. Drücken Sie die Taste im Radiomodus, um auf niedrigeren Frequenzen nach verfügbaren Radiosendern zu suchen.
- 28. Taste [ ■ / 📶 ]:** Wiedergabe beenden/Auflegen. Drücken Sie diese Taste, um einen aktiven Bluetooth-Anruf zu beenden.
- 29. Taste [DISP/CLEAR]:** Informationen anzeigen/Informationen löschen.
- 30. Nummerntasten (0-9):** Drücken Sie diese Tasten, um direkt auf Kapitel und Tracks zuzugreifen, Telefonnummern zu wählen oder Passwörter einzugeben.
- 31. Taste RANDOM (#):** Drücken Sie diese Taste, um Tracks oder Kapitel auf einer Disc in zufälliger Reihenfolge wiederzugeben.
- 32. Taste [INT]:** Intro-Wiedergabe.

## Hinweise zur Verwendung der Fernbedienung

- Richten Sie die Fernbedienung auf den Fernbedienungssensor am Gerät aus.
- Entnehmen Sie die Batterien aus der Fernbedienung oder legen Sie einen Isolierstreifen ein, wenn die Fernbedienung länger als einen Monat nicht verwendet wird.
- Um die ordnungsgemäße Funktion der Fernbedienung sicherzustellen, darf sie NICHT bei direkter Sonneneinstrahlung oder hohen Temperaturen aufbewahrt werden.
- Unter normalen Bedingungen hält die Batterie bis zu 6 Monate. Sollte die Fernbedienung nicht funktionieren, tauschen Sie die Batterie aus.
- Es dürfen ausschließlich Lithium-Knopfzellen des Typs CR2025 (3 V) verwendet werden.
- Die Batterie darf NICHT aufgeladen, zerlegt, hohen Temperaturen oder offenem Feuer ausgesetzt werden.
- Achten Sie beim Einsetzen der Batterie auf die korrekte Ausrichtung der Pole ( + / - ).
- Lagern Sie die Batterie außerhalb der Reichweite von Kindern, um Unfallgefahren zu vermeiden.

## Austauschen der Batterie der Fernbedienung

### Einsetzen der Batterie

Es dürfen ausschließlich Lithium-Knopfzellen des Typs CR2025 (3 V) verwendet werden. Setzen Sie die Batterie mit korrekt ausgerichteten Polen ( + / - ) in das Batteriefach ein.

**HINWEIS: Achten Sie beim Einsetzen darauf, dass sich der Pluspol der Batterie (+) UNTER der Metalltasche im Batteriefach befindet.**

### Entnehmen der Batterie

Öffnen Sie das Batteriefach unten auf der Rückseite der Fernbedienung.





Abbildung 3. Austauschen der Batterie bei der Fernbedienung des MAC 310

## KURZANLEITUNG

### Ein- bzw. Ausschalten des Geräts

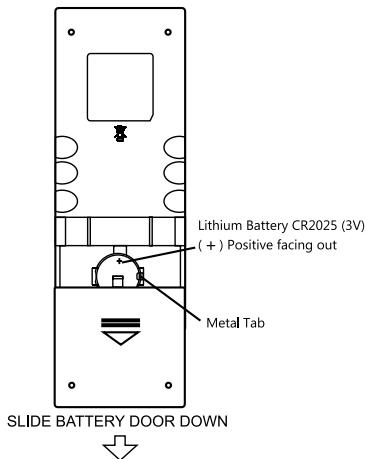
Drücken Sie zum Einschalten des Geräts die Ein/Aus- bzw. Menütaste [  / SRC ] auf der Gerätevorderseite. Halten Sie zum Ausschalten des Geräts die Ein/Aus- bzw. Menütaste [  / SRC ] 2 Sekunden lang gedrückt.

### Auswählen einer Audio-/Videoquelle, der Bluetooth®-Funktion, der Lenkradsteuerung oder der Rückfahrkamera

So greifen Sie auf eine Audio-/Videoquelle zu:

1. Drücken Sie kurz die Ein/Aus- bzw. Menütaste auf der Gerätevorderseite oder berühren Sie das Menüsymbol  oben links im Display, um das Hauptmenü anzuzeigen.

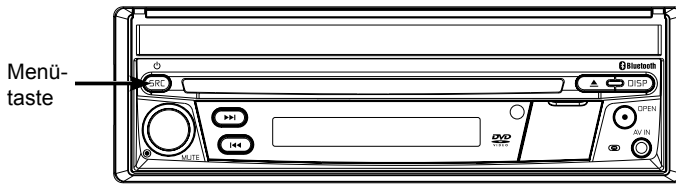

Bildschirm 1



Bildschirm 2

Abbildung 4. Hauptmenü des MAC 310

2. Berühren Sie auf einem der beiden Hauptmenü-Bildschirme das Symbol für die gewünschte Quelle.

Bildschirm 1 von 2: Radio, Disc, Bluetooth (BT), USB.

Berühren Sie den Seitenpfeil (→) unten auf dem Bildschirm, um Bildschirm 2 von 2 zu öffnen: Bluetooth (Audio), Lenkradfernbedienung (SWC), AV-IN1, AV-IN2 oder Kamera.

### Stummschaltung

Drücken Sie den Lautstärkeregler auf der Gerätevorderseite oder drücken Sie auf der Fernbedienung die Taste [MUTE], um den Ton des Geräts stumm zu schalten.

## Lautstärkeregelung

### Lautstärke erhöhen/reduzieren

Um die Lautstärke zu erhöhen oder zu reduzieren, drehen Sie den Drehregler auf der Gerätevorderseite. Wenn der Lautstärkepegel auf 0 oder 50 eingestellt wird, zeigt ein akustisches Signal an, dass die Einstellgrenze für die Lautstärke erreicht ist. Auf dem TFT-Monitor wird der eingestellte Lautstärkepegel 3 Sekunden lang angezeigt.

### Bestätigung durch akustisches Signal

Jede Funktionsauswahl wird durch ein akustisches Signal bestätigt. Das akustische Signal kann über das Setup-Menü deaktiviert werden.

## Verwenden des TFT-Monitors

### Aus-/Einfahren des Monitors

Drücken Sie die Taste [OPEN] auf der Gerätevorderseite oder auf der Fernbedienung, um das Display aus- oder einzufahren.

**HINWEIS: Das Display darf keinesfalls manuell aus-/eingeschoben werden.**

### Ändern des Neigungswinkels des Monitors

LCD-Displays bieten aufgrund ihrer technischen Merkmale unterschiedlich gute Sicht aus verschiedenen Betrachtungswinkeln. Der Anzeigewinkel dieses Displays ist einstellbar. Sie können also den Winkel wählen, der Ihnen die beste Sicht bietet. Halten Sie die Taste [OPEN] gedrückt, um den Einstellmodus für den Anzeigewinkel aufzurufen, und wählen Sie mit dem Drehregler die gewünschte Einstellung.

**HINWEIS: Der Neigungswinkel des Displays darf keinesfalls manuell geändert werden.**

## System zurücksetzen

### Soft-Reset

Um einen Systemabsturz oder eine unzulässige Bedienung zu korrigieren, benutzen Sie einen Stift, um den Reset-Knopf hinter der USB-Abdeckung zu drücken und loszulassen.



Abbildung 5. Taste zum Zurücksetzen des Systems

### Hard-Reset

Berühren Sie das Symbol "Werkseinstellung" zum Zurücksetzen des Systems im Einstellungs-Menü unter "DVD".

Durch das Zurücksetzen des Systems werden die Werkseinstellungen des Geräts wiederhergestellt.

**HINWEIS: Wenn Sie das Gerät während der Wiedergabe einer DVD zurücksetzen, wird nach Abschluss des Vorgangs wieder das Hauptmenü angezeigt**

## Ändern des Seitenverhältnisses

Drücken Sie die Taste [WIDE] auf der Fernbedienung, um das Seitenverhältnis anzupassen.

## Bildeinstellungen

1. Rufen Sie den Bildeinstellmodus mit der Taste [PIC] auf der Fernbedienung auf.
2. Wählen Sie das einzustellende Element aus und berühren Sie eines der Richtungssymbole [◀]/[▶] auf der Benutzeroberfläche, um den Wert anzupassen.
3. Um den Bildeinstellmodus zu beenden, drücken Sie die Taste [PIC] auf der Fernbedienung erneut oder nehmen Sie einfach keine Einstellungen mehr vor.



Abbildung 6. Bildschirm für Bildeinstellungen

## Equalizer-Bedienelemente

Equalizer (EQ): Einstellungen können nach dem Aufrufen einer der Audio-/Videoquellen (Disc, Radio, USB, AV-IN1 oder AV-IN2) vorgenommen werden.

Berühren Sie das Equalizer-Symbol (EQ), um den Bildschirm zur Equalizer-Steuerung anzuzeigen und die gewünschte Audio-Voreinstellung ( Pop / Techno / Rock / Classic / Jazz / Optimal oder User) auszuwählen, die Einstellungen für Audiobalance und Fade anzupassen oder die Lautstärkeoption ein- bzw. auszuschalten. Berühren Sie das Zurück-Symbol, um zur aktuellen Quelle zurückzukehren.

## Disc-Wiedergabe

So starten Sie die Wiedergabe einer Audio/Video-Disc:

1. Drücken Sie den Drehregler für Ein/Aus/Lautstärke/Stummschaltung auf der Gerätevorderseite, um das Gerät einzuschalten.
2. Legen Sie eine Disc mit der beschrifteten Seite nach oben ein. Die Wiedergabe wird automatisch gestartet.

## Handbremsensperre

Wenn das pinkfarbene Parkkabel an den Schaltkreis der Handbremse angeschlossen ist, wird auf dem vorderen TFT-Monitor nur dann Video ausgegeben, wenn die Handbremse angezogen ist.



## SYSTEMEINSTELLUNGEN



1. Berühren Sie das Menüsymbol  oben links auf dem Display, um das Hauptmenü anzuzeigen.
2. Berühren Sie das Einstellungssymbol [  ]. Das Einstellungs Menü wird angezeigt.



Abbildung 7. Einstellungs Menü

### Allgemeine Einstellungen

1. Berühren Sie ggf. die Taste [ General ].
2. Berühren Sie eine Einstellung, um diese zu markieren und eine Option anzuzeigen/ auszuwählen.

Allgemeine Einstellungen	Optionen	Beschreibung
Radio region	USA/Asia/Japan/ Europa/Eur LW/ Oirt	Wählen Sie je nach Standort eine Region aus.
Radiobereich	Lokal	Wählen Sie „Local“, um nur Sender mit besonders starkem Signal zu empfangen.
	Fern	
Piepstön	On	Akustisches Signal einschalten. Bei jedem Tastendruck ertönt ein akustisches Signal.
	Off	Akustisches Signal ausschalten.
Kalibrierung	Start	Touchscreen kalibrieren.
Demo	On	Demo-Modus einschalten.
	Off	Demo-Modus ausschalten.

3. Berühren Sie das Menüsymbol  oben links auf dem Display, um das Menü zu schließen.

## Kalibrierung

Kalibrieren Sie den Touchscreen mit der Kalibrierfunktion.

### Neukalibrieren des Touchscreens:

1. Wählen Sie im Setup-Menü die Option [ Kalibrierung ]
2. Berühren Sie [ Yes ], um die Kalibrierungsfunktion zu öffnen.
3. Halten Sie die Mitte des Kreuzes [ + ] 5 Sekunden lang gedrückt. Das Kreuz [ + ] bewegt sich automatisch.
4. Berühren Sie das Kreuz [ + ] mittig und folgen Sie dem in der Abbildung dargestellten Pfad.  
Nach Abschluss der Schritte 1-4 wird der Kalibriermodus automatisch beendet.



Abbildung 8. Kalibrierbildschirm

## Videoeinstellungen

1. Berühren Sie [Video].
2. Berühren Sie eine Option wiederholt, um die gewünschte Auswahl zu treffen:

Videoeinstellungen	Optionen	Beschreibung
Bildformat	Voll	Seitenverhältnis einstellen.
	Normal	
Rückkamera	Spiegeln	Kamerabild wie beim Blick in den Rückspiegel umkehren.
	Normal	

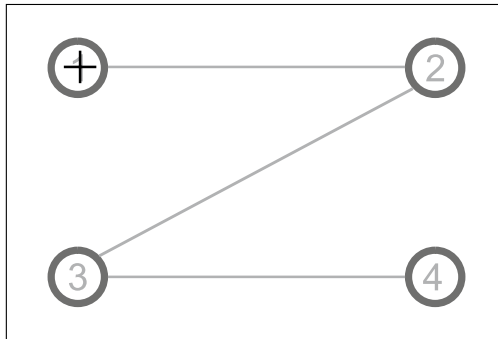
3. Berühren Sie das Zurück-Symbol, um das Menü zu verlassen und zum vorherigen Bildschirm zurückzukehren.

## Zeiteinstellungen

1. Berühren Sie [ Time ].
2. Berühren Sie eine Option wiederholt, um die gewünschte Auswahl zu treffen:

Zeiteinstellungen	Optionen	Beschreibung
Datum	Year / Mon / Day	Berühren Sie [ ▲ ] oder [ ▼ ], um das Jahr, den Monat und den Tag einzustellen.
Uhr Modus	12Hr/24Hr	Berühren Sie [12Hr] oder [24Hr], um den Uhrzeitmodus umzuschalten.
Zeit	Hour / Min / AM / PM	Berühren Sie [ ▲ ] oder [ ▼ ], um die Stunden und Minuten einzustellen. Berühren Sie [ ▲ ] oder [ ▼ ], um AM/PM einzustellen (nur bei 12-Stunden-Uhr).

3. Berühren Sie das Zurück-Symbol, um das Menü zu verlassen und zum vorherigen Bildschirm zurückzukehren.

## Audioeinstellungen

1. Berühren Sie [ Audio ].
2. Berühren Sie eine Option wiederholt, um die gewünschte Auswahl zu treffen:

Audioeinstellungen	Optionen	Beschreibung
Tieftöner	On	Subwoofer einschalten.
	Off	Subwoofer ausschalten.
Tieftöner Filter	80Hz	Wählen Sie eine Übergangsfrequenz aus, um eine Eckfrequenz für den LPF (Low Pass Filter) des Subwoofers einzustellen.
	120Hz	
	160Hz	
Loudness	Aus	Verstärkung nur für den Bassbereich oder Verstärkung bei hohen und tiefen Frequenzen.
	Lo Boost	
	Hi&Lo	
Loudness Center	400Hz	Wählen Sie die Center-Frequenz aus.
	800Hz	
	2.4KHz	

3. Berühren Sie das Zurück-Symbol, um das Menü zu verlassen und zum vorherigen Bildschirm zurückzukehren.

## Spracheinstellungen

1. Berühren Sie [ Language ].
2. Berühren Sie eine Option wiederholt, um die gewünschte Auswahl zu treffen:

Spracheinstellungen	Beschreibung
OSD	Auswählen der Sprache für die Bildschirmanzeige.
DVD Audio	Auswählen der Sprache für DVD-Audio. Die verfügbaren Optionen sind abhängig von der DVD.
DVD Untertitel	Auswählen der Sprache für DVD-Untertitel. Die verfügbaren Optionen sind abhängig von der DVD.
DVD Menü	Auswählen der Sprache für das DVD-Menü. Die verfügbaren Optionen sind abhängig von der DVD.

3. Berühren Sie das Zurück-Symbol, um das Menü zu verlassen und zum vorherigen Bildschirm zurückzukehren.

## Bluetooth®-Einstellungen

1. Berühren Sie [Bluetooth].
2. Berühren Sie eine Option wiederholt, um die gewünschte Auswahl zu treffen:

Bluetooth®-Einstellungen	Optionen	Beschreibung
Bluetooth	On	Bluetooth®-Funktion einschalten.
	Off	Bluetooth®-Funktion ausschalten.
Automat. Verbindung	On	Befindet sich das gekoppelte Gerät innerhalb der Reichweite, stellt das Gerät automatisch erneut eine Verbindung zu dem gekoppelten Gerät her.
	Off	Die Verbindung muss manuell erneut hergestellt werden.
Automat. Antwort	On	Auf dem gekoppelten Gerät eingehende Anrufe werden automatisch angenommen.
	Off	Anrufe müssen manuell angenommen werden.
Kopplungscode	Einstellen des Passworts zum Koppeln des Geräts mit einem anderen Bluetooth®-Gerät.	

3. Berühren Sie das Zurück-Symbol, um das Menü zu verlassen und zum vorherigen Bildschirm zurückzukehren.

## DVD

1. Berühren Sie [DVD].
2. Berühren Sie eine Option wiederholt, um die gewünschte Auswahl zu treffen:

	Optionen	Beschreibung
Werkseinstellung	Ja/Nein	Auf Werkseinstellung zurücksetzen
SW Version	Nur Anzeige	Anzeige der Software Version

3. Berühren Sie das Zurück-Symbol, um das Menü zu verlassen und zum vorherigen Bildschirm zurückzukehren.

## Anpassen der Lautstärkeinstellungen

Sie können für verschiedene Quellen unterschiedliche Lautstärken einstellen.

1. Berühren Sie das Symbol [Lautstärke], um das Untermenü für die Lautstärkeinstellung anzuzeigen.
2. Berühren Sie die Quelle, für die Sie Einstellungen vornehmen möchten.
3. Berühren Sie [▲] oder [▼] um einen Wert zwischen 0 und 12 einzustellen. Beim Wechsel zu der jeweiligen Quelle wird die Lautstärke automatisch entsprechend erhöht.
4. Berühren Sie das Zurück-Symbol, um das Menü zu verlassen und zum vorherigen Bildschirm zurückzukehren.

## RADIOBETRIEB

### Auswählen des Radios als Wiedergabequelle

Öffnen Sie das Menü zum Auswählen der Quelle und berühren Sie [Radio].

### Auswählen eines Radiobands

Drücken Sie die Taste [BAND] auf der Fernbedienung oder berühren Sie das Symbol [📶] auf der Benutzeroberfläche, um eines der Radiobänder FM1, FM2, FM3, AM1 oder AM2 auszuwählen.



Abbildung 9. Radiobildschirm

### Senderwahl

#### Automatische Sendersuche

Drücken Sie die Tasten [▶▶] / [◀◀] auf der Fernbedienung oder berühren Sie die Symbole [▶▶] / [◀◀] auf der Benutzeroberfläche, um nach einem höheren/niedrigeren Sender zu suchen. Um die Suche zu beenden, wiederholen Sie diesen Vorgang oder drücken Sie eine andere Taste mit Radiofunktion.

**HINWEIS: Sobald ein Sender empfangen wird, wird die Suche beendet und der Sender gespielt**

#### Manuelle Senderwahl

##### Vorgehensweise 1:

Halten Sie das Symbol [▶▶] oder [◀◀] 1 Sekunde lang gedrückt, um zur manuellen Senderwahl zu wechseln. Bei der manuellen Senderwahl wird die Frequenz schrittweise geändert.

Berühren Sie das Symbol [▶▶] / [◀◀] auf der Benutzeroberfläche, um einen höheren/niedrigeren Sender einzustellen.

Das Gerät kehrt nach ca. 15 Sekunden automatisch wieder in den automatischen Suchmodus zurück. Sie können auch zur automatischen Suche zurückkehren, indem Sie kurz die die Taste [Auto] drücken und dann die Taste [Vor] oder [Zurück].

##### Vorgehensweise 2:

1. Berühren Sie das Nummernfeld-Symbol [🔢]. Das Nummernfeld wird angezeigt. Geben Sie die gewünschte Frequenz mit den Tasten ein.
2. Berühren Sie [✖] um die eingegebenen Zahlen schrittweise zu löschen.
3. Berühren Sie [OK] um die Eingabe zu bestätigen.

## Senderspeicher

Das Gerät bietet 5 Frequenzbänder (FM1, FM2, FM3, AM1, AM2). In jedem Band können 6 Sender, d. h. insgesamt 30 Sender, gespeichert werden.

## Manuelles Speichern

1. Stellen Sie den gewünschten Sender ein.
2. Halten Sie eine der Speicherplatznummern (1 bis 6) gedrückt, um den ausgewählten Sender zu speichern.



## Automatische Sendersuche

Berühren Sie das Suchsymbol [  ] um nach Sendern zu suchen und die 6 stärksten Sender im aktuellen Band automatisch zu speichern.

## Aufrufen eines gespeicherten Senders

1. Wählen Sie ein Band aus.
2. Berühren Sie eine der Speichertasten auf dem Display, um den gewünschten gespeicherten Sender aufzurufen.

## Suchen nach lokal empfangbaren Sendern (LOC)

Ist die Lokalfunktion aktiviert, werden nur Sender wiedergegeben, für die ein starkes lokales Signal empfangen wird. Um die Lokalfunktion im UKW/MW-Radio-Modus zu aktivieren, berühren Sie [  ] auf dem Bildschirm. Die Optionen werden angezeigt. Berühren Sie das Symbol [  ] zur Auswahl der Option LOCAL oder DISTANCE. Wenn die Funktion LOCAL aktiv ist, erscheint die LOCAL-Anzeige oben im Bildschirm. Wenn die Funktion DISTANCE aktiv ist, erscheint die DX-Anzeige oben im Bildschirm.

## EQ-Auswahl

Berühren Sie das Equalizer-Symbol [  ] und rufen Sie die EQ-Einstellungen auf.

## RDS

Mittels RDS (Radio Data System) werden Daten an das Radio übermittelt. Diese Informationen, z. B. der Sendername, der Name von Interpret und Titel, werden auf dem Radio angezeigt.

Die Verfügbarkeit des RDS-Dienstes kann regional variieren. Berücksichtigen Sie, dass der nachfolgend beschriebene Dienst nicht verwendet werden kann, wenn er in Ihrer Region nicht verfügbar ist.

## Anpassen der RDS-Einstellungen

1. Berühren Sie im Radiomenü [  ] und [ Option ]. Das Optionsmenü wird angezeigt.
2. Berühren Sie die ausgewählte Option, um die Einstellung zu ändern.

[RDS]: Ein- oder Ausschalten der RDS-Funktion

[AF]: Ein- oder Ausschalten der AF Funktion

[EON]: Ein- oder Ausschalten der EON Funktion

[TA]: Ein- oder Ausschalten der TA Funktion

[CT]: Ein- oder Ausschalten der Uhrzeitsynchronisation

[PTY]: Anzeigen der PTY-Liste

## AF

Das Gerät kann automatisch auf eine Alternativfrequenz (AF) desselben Senders wechseln, wenn der Empfang schlecht wird. Drücken Sie die Schaltfläche AUS/EIN, um die automatische Auswahl von Alternativfrequenzen bei RDS Empfang ein- bzw. auszuschalten.

## EON (Enhanced Other networks)

**TA:** Verkehrsmeldungen können von dem aktuell eingestellten Sender oder von Sendern in anderen Netzwerken empfangen werden.

**AF:** Die Frequenzliste voreingestellter RDS-Sender wird um EON-Daten erweitert.

EON ermöglicht eine erweiterte Nutzung von RDS-Informationen. Die AF-Liste voreingestellter Sender wird permanent aktualisiert, einschließlich des aktuellen Senders. Wenn Sie einen Sender in Ihrer Wohnregion einstellen, können Sie denselben Sender mit einer alternativen Frequenz empfangen, oder jeden anderen Sender, der dasselbe Programm anbietet. EON sucht kontinuierlich nach lokalen TP (Traffic Program)-Sendern.

## TA

Drücken Sie die Schaltfläche TA EIN/AUS, um den Vorrang für Verkehrsmeldungen ein- bzw. auszuschalten.

## TA Lautstärke

Die Werkseinstellung für die Lautstärke von Verkehrsnachrichten hat den Wert 20. Um die Lautstärke der Verkehrsnachrichten zu verändern, stellen Sie während der Verkehrsdurchsage die Lautstärke mit dem Drehregler ein. Das Gerät speichert den aktuell eingestellten Lautstärkewert automatisch.

## CT (Clock Time) – Zeitsignal

Einige Sender übertragen zusammen mit dem codierten RDS-Signal auch Uhrzeit und Datum. Wenn die Option „CT“ aktiviert ist, wird das Zeitsignal automatisch angepasst

Hinweis: Sender in der Nähe anderer Zeitzonen strahlen ggf. nicht die korrekte Uhrzeit für Ihre Region aus. Schalten Sie in diesem Fall die CT-Funktion aus und stellen Sie die Uhrzeit manuell ein.

## PTY-Funktion

PTY (Programmtyp) ist eine Funktion zur Anzeige der Programmkategorie des aktuellen Senders (Nachrichten, Sport, Talk usw.). Mit der Bildlaufleiste können Sie Codes für verschiedene Kategorien auswählen.

Nach Auswahl eines Kategoriecodes werden die PTY-Optionen angezeigt.

Bei Auswahl einer PTY-Option (z. B. Nachrichten) wird die automatische Suche nach dem nächsten verfügbaren Programm dieses Typs durchgeführt, indem die Senderfrequenz erhöht wird, bis der PTY des Senders mit dem des aktuellen Senders übereinstimmt. Wurde kein passender PTY gefunden, kehrt das Gerät wieder zur ursprünglichen Senderfrequenz zurück.

## WIEDERGABE VON AUDIODATEIEN

### Kompatible Audio-Discs

Auf diesem System können die folgenden Disc-Typen wiedergegeben werden:

- DVD - DVDs mit Audio- und/oder Videodateien.
- Audio-Discs - Audio-CDs mit Audio-, Video- und Bilddateien.
- MP3-Discs - Discs mit Audio-, Video- und Bilddateien (beispielsweise eine CD-R mit heruntergeladenen MP3-Dateien).

**HINWEIS: Das Gerät ist für die Wiedergabe bespielter (Original-)CDs/DVDs bestimmt. Aufgrund von abweichenden Aufzeichnungsformaten können möglicherweise nicht alle gebrannten CDs/DVDs abgespielt werden.**

### DVD-Betrieb

#### DVD-Hauptmenü

**HINWEIS: Bei einer ordnungsgemäßen Installation ist die DVD-Wiedergabe auf dem Haupt-TFT-Monitor nur bei angezogener Handbremse möglich. Wenn Sie versuchen, während der Fahrt eine DVD wiederzugeben, wird auf dem TFT-Monitor Folgendes angezeigt:**

#### **Warnung!**

**Das Anschauen von Videos ist beim Führen oder Bedienen eines Kraftfahrzeugs nicht zulässig. Aktivieren Sie die Handbremse, um sich das Video anzusehen.**

Berühren Sie auf dem Hauptmenü-Bildschirm das Symbol DISC oder legen Sie eine Disc mit der beschrifteten Seite nach oben in den Disc-Schlitz ein. Die Wiedergabe startet, wenn eine Disc korrekt eingelegt wird.

#### Einlegen einer Disc

Nach dem Einlegen einer Disc wechselt das Gerät automatisch zum [DISP]-Modus.

#### Auswerfen der Disc

Drücken Sie die Taste [▲] auf der Vorderseite des Geräts oder auf der Fernbedienung, um die Disc auszuwerfen.

#### Bedienelemente auf dem Touchscreen

Die wichtigsten Punkte des Touchscreens für die DVD-Wiedergabe sind nachfolgend dargestellt:

- A: Zurück zum Hauptmenü
- B: Disc-Typ
- C: Spielzeit-Anzeige
- D: Video-Wiedergabe und Anzeige von Wiedergabeinformationen
- E: Bildschirmmenü



Abbildung 10. Bedienbereiche auf dem Bildschirm



## Steuern der Wiedergabe

Um auf die Bildschirm-Bedienelemente zuzugreifen, berühren Sie den Bildschirm an einer beliebigen Stelle außer der oberen linken Ecke. Berühren Sie den Bildschirm erneut, um die Anzeige abzubrechen.

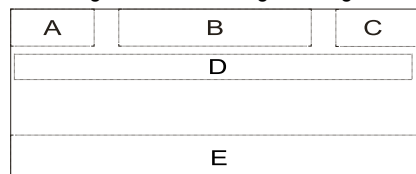
## Anschließen eines USB-Geräts

1. Öffnen Sie die Abdeckung des USB-Anschlusses.
2. Stecken Sie ein USB-Gerät in den USB-Anschluss ein. Die Wiedergabe startet automatisch.

### Hinweise:

1. Enthält der USB-Stick unterstützte Audiodateien, wird automatisch das Menü für Audiodateien geöffnet.  
Enthält der USB-Stick keine Audio-, sondern unterstützte Videodateien, wird automatisch das Menü für Videodateien geöffnet.  
Enthält der USB-Stick keine Audio- oder Video-, sondern unterstützte Bilddateien, wird automatisch das Menü für Bilddateien geöffnet.  
Sind auf dem USB-Stick weder unterstützte Audio-, noch Video- oder Bilddateien vorhanden, wird die folgende Meldung angezeigt: There are no audio/video/picture files supported. (Keine unterstützten Audio-/Video-/Bilddateien vorhanden).
2. Nicht alle USB-Geräte sind mit dem System kompatibel.

## Wiedergabe

Sobald eine Disc eingelegt oder ein USB-Gerät eingesteckt wurde, wird die Wiedergabe automatisch gestartet.

## Pause

Drücken Sie während der Wiedergabe der Audio-/Videodatei die Taste [▶/||] auf der Fernbedienung oder öffnen Sie das Bildschirmmenü mit den Bediensymbolen und berühren Sie das Symbol [▶/||]. Drücken Sie erneut auf [▶/||] um die Wiedergabe fortzusetzen.

## Stop

Drücken Sie während der Wiedergabe von Audio- oder Videodateien die Stopptaste [■] auf der Fernbedienung oder öffnen Sie das Bildschirmmenü mit den Bediensymbolen und berühren Sie das Stoppsymbol [■], um die Wiedergabe zu stoppen. Drücken Sie Taste [▶/||] um die Wiedergabe an der Stelle fortzusetzen, an der sie unterbrochen wurde.

Berühren Sie erneut das Stoppsymbol [■] um die Wiedergabe ganz anzuhalten, oder drücken Sie die Stopptaste [■] auf der Fernbedienung. Drücken Sie [▶/||], um die Wiedergabe mit der ersten Datei zu starten.

## Zurück/Vor

Berühren Sie die Taste [◀◀] / [▶▶] auf dem Bildschirm, um zum vorherigen/nächsten Track/Kapitel zu wechseln.

## Ordnersuche

### Alle Ordner

Drücken Sie die [  ] Taste, um zum Menü zu gelangen.



1. Berühren Sie [  ] um alle verfügbaren Ordner anzuzeigen.
2. Berühren Sie einen Ordner und dann die gewünschte Datei.
3. Berühren Sie die Datei erneut, um die Wiedergabe zu starten.



Abbildung 11. Ordnerbildschirm

### Audiodateien

1. Berühren Sie [  ], um alle verfügbaren Audioordner anzuzeigen.
2. Berühren Sie einen Ordner und dann die gewünschte Datei.
3. Berühren Sie die Datei erneut, um die Wiedergabe zu starten.

### Videodateien

1. Berühren Sie das Videosymbol [  ], um alle verfügbaren Videoordner anzuzeigen.
2. Berühren Sie einen Ordner und dann die gewünschte Datei.
3. Berühren Sie die Datei erneut, um die Wiedergabe zu starten.

### Bilddateien

1. Berühren Sie das Bildsymbol [  ], um alle verfügbaren Bildordner anzuzeigen.
2. Berühren Sie einen Ordner und dann die gewünschte Datei.
3. Berühren Sie die Datei erneut, um die Wiedergabe zu starten.

## Wiederholte Wiedergabe

Drücken Sie die Wiederholungstaste [RPT] auf der Fernbedienung oder öffnen Sie das Bildschirmmenü mit den Bediensymbolen und berühren Sie das Wiederholungssymbol [  ], um wie folgt zwischen den Wiederholmodi zu wechseln:

Disc type	Repeat mode
DVD	Repeat chapter é Repeat title é Repeat allé Repeat off
VCD(PBC off)	Repeat oneé Repeat all é Repeat off
CD	Repeat oneé Repeat allé Repeat off
MP3/WMA	Repeat oneé Repeat folder éR epeat alleRepeat off
MPEG	Repeat oneé Repeat folder éR epeat alleRepeat off
Picture	Repeat oneé Repeat folder éR epeat alleRepeat off

Abbildung 12. Wiederholmodus

## A-B-Wiederholen

Sie können bei der Wiedergabe einer DVD oder VCD die Inhalte zwischen den Zeitpunkten A und B mehrfach wiederholen:

Repeat A-    Repeat A-B    Repeat A-B Off        Abbildung 13. Repeat A-B Ein und Aus

## Zufallswiedergabe

Sie können alle Audiotracks/-dateien in zufälliger Reihenfolge wiedergeben. Drücken Sie während der CD-Wiedergabe wiederholt die Taste [RDM] auf der Fernbedienung, um die Zufallswiedergabe ein- bzw. auszuschalten.

**HINWEIS:**

Ist [Shuffle] deaktiviert, wird die Wiedergabe bei der aktuellen Sequenz fortgesetzt.

**Wiedergabesteuerung**



Diese Funktion ist bei VCD-Discs mit Playback Control (Version 2.0 oder höher) verfügbar. Drücken Sie die Taste [MENU] auf der Fernbedienung oder öffnen Sie das Bildschirmmenü mit den Bediensymbolen und berühren Sie wiederholt das Symbol [  ] um diese Funktion zu aktivieren. Drücken Sie erneut, um die Wiedergabesteuerung zu beenden.

Hinweise:

1. Bei aktivierter Wiedergabesteuerung wird die Wiedergabe mit dem ersten Track in der Trackliste erneut gestartet.
2. Bei aktivierter Wiedergabesteuerung ist die schnelle und langsame Wiedergabe oder das Suchen durch Überspringen verfügbar, die Wiedergabewiederholung und die Suche nach einem bestimmten Kapitel oder Track jedoch nicht möglich.
3. Wird bei aktivierter Wiedergabekontrolle die Zufallswiedergabe, die Funktion zum Scannen oder zum Durchsuchen verwendet, wird die Wiedergabekontrolle automatisch ausgeschaltet.



**Auswählen des Audiomodus**

Bei der VCD-Wiedergabe kann ein Audiomodus (R/L/Stereo) ausgewählt werden.

1. Berühren Sie während der Wiedergabe die untere Hälfte des Bildschirms, um das Bildschirmmenü anzuzeigen.
2. Berühren Sie das Weiter-Symbol [  ], um das 2. Menü anzuzeigen.
3. Berühren Sie mehrfach das Audio-Symbol [  ] bis der Audiomodus ausgewählt ist.

**Auswählen der Untertitelsprache**

DVDs mit zwei oder mehr Untertitelsprachen:

1. Berühren Sie während der Wiedergabe den Bildschirm, um das Bildschirmmenü anzuzeigen.
2. Berühren Sie das Weiter-Symbol [  ], um das 2. Menü anzuzeigen.
3. Berühren Sie wiederholt das Sprachsymbol [  ], um eine Sprache auszuwählen. Die ausgewählte Sprache wird angezeigt.



**Ändern des Sichtwinkels**

Einige DVDs enthalten alternative Szenen, z. B. aus unterschiedlichen Kamerawinkeln aufgezeichnete Szenen.

Bei diesen DVDs können Sie eine der verfügbaren alternativen Szenen auswählen.

1. Berühren Sie während der Wiedergabe den Bildschirm, um das Bildschirmmenü anzuzeigen.
2. Drücken Sie auf der Fernbedienung wiederholt auf das Winkelsymbol [  ]. Der Sichtwinkel wird geändert.

**Videoeinstellung**

Berühren Sie das Einstellungssymbol [  ], um den Video-Einstellmodus zu aktivieren. Berühren Sie die Richtungssymbole [  ]/[  ], um den gewünschten Effekt einzustellen. Sie können die Helligkeit, den Kontrast und die Farbsättigung der Videoausgabe auf einen Wert von 1 bis 20 einstellen.

## Wiedergabeinformationen

Berühren Sie während der Wiedergabe einer DVD oder VCD den Bildschirm. Die Wiedergabeinformationen werden im oberen Bereich des TFT-Monitors angezeigt.

### Für DVD:



Abbildung 14. DVD Informationsanzeige

1. Disc-Type.
2. Zurück zum Hauptmenü.
3. DVD-Titelinformationen. „1/6“ bedeutet, dass die DVD 6 Titel enthält, von denen aktuell der erste wiedergegeben wird.
4. DVD-Kapitelinformationen. „2/9“ bedeutet, dass der aktuelle Titel 9 Kapitel enthält, von denen aktuell das fünfte wiedergegeben wird.
5. Spielzeit-Anzeige.

### Für VCD:

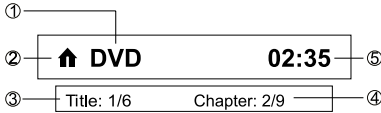

Abbildung 15. VCD Informationsanzeige

1. Disc-Typ.
2. Zurück zum Hauptmenü.
3. VCD-Trackinformationen. „1/16“ bedeutet, dass die VCD 16 Tracks enthält, von denen aktuell der erste wiedergegeben wird.
4. Spielzeit-Anzeige.

## Bisherige Spielzeit

1. Bisherige Spielzeit des aktuellen Tracks.
2. Gesamte Spielzeit des aktuellen Tracks.

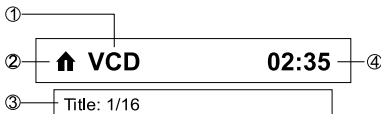

Abbildung 16. Anzeige der bisherigen Spielzeit

## Direkte Track-Eingabe

Um einen Track direkt auszuwählen, berühren Sie das Symbol [  ] auf dem Bildschirm, um das Menü für die Direkteingabe anzuzeigen. Geben Sie den gewünschten Track mit Hilfe des angezeigten Nummernblocks ein. Drücken Sie [ OK ], um den ausgewählten Track wiederzugeben.

## Bilder drehen

1. Berühren Sie beim Anzeigen von Bildern den Bildschirm, um das Bildschirmmenü anzuzeigen.
2. Berühren Sie wiederholt das Drehsymbol [  ] um das Bild zu drehen.

## Zoom

Bilder können zum Vergrößern herangezoozt werden.





1. Berühren Sie beim Anzeigen von Bildern den Bildschirm, um das Bildschirmmenü anzuzeigen.
2. Berühren Sie wiederholt [  ], um das Bild heranzuzoomen.







Abbildung 17. Zoom

## Allgemeine Disc-Informationen

### Disc-Eigenschaften

Symbol	Eigenschaften (12-cm-Disc)	Max. Spieldauer
	Single Side Single Layer (DVD-5) Single Side Double Layer (DVD-9) Double Side Single Layer (DVD-10) Double Side Double Layer (DVD-18)	(MPEG 2-Verfahren) 133 Minuten 242 Minuten 266 Minuten 484 Minuten
	Single Side Single Layer (VCD)	(MPEG 1-Verfahren) 74 Minuten
	Single Side Single Layer	74 Minuten

### Disc Symbole

Symbol	Bedeutung
	Anzahl der verfügbaren Sprachen. Die Ziffer innerhalb des Symbols zeigt die Anzahl der Sprachen an, die auf der Disc verfügbar sind (maximal 8).
	Anzahl der verfügbaren Untertitelsprachen auf der Disc (maximal 32).
	Anzahl der verfügbaren Blickwinkel (maximal 9).
	Verfügbare Bildformate. „LB“ steht für „Letter Box“ und „PS“ steht für „Pan/Scan“. Im Beispiel links kann das 16:9-Video in ein LB-Format-Video konvertiert werden.
	Gibt den Ländercode für die Disc an. Region 1: USA, Kanada, Ostpazifische Inseln Region 2: Japan, Westeuropa, Nordeuropa, Ägypten, Südafrika, Mittlerer Osten Region 3: Taiwan, Hongkong, Südkorea, Thailand, Indonesien, Südostasien Region 4: Australien, Neuseeland, Mittel- und Südamerika, Südpazifische Inseln/Ozeanien Region 5: Russland, Mongolei, Indien, Mittelasien, Osteuropa, Nordkorea, Nordafrika, Nordwestasien Region 6: China ALL: Alle Regionen

## EQUALIZER-MENÜ

### Equalizer-Einstellungen

Auf dem Bildschirm mit den Equalizer-Einstellungen können Sie das Audiosystem ganz einfach an die akustischen Gegebenheiten im Fahrzeug anpassen, die je nach Fahrzeugtyp und Innenraumgröße unterschiedlich sein können. **Beispiel:** Durch korrekte Audioeinstellungen kann der Frequenzgang der Lautsprecher optimiert werden.

Auch die Balance/Fader-Einstellungen sowie die Lautstärkeoption einer ausgewählten Audio-/ Videoquelle (Disc, Radio, USB, AV-IN1 oder AV-IN2) werden auf dem Equalizer-Einstellbildschirm vorgenommen.

### Equalizer (EQ)

Berühren Sie das Equalizer-Symbol (EQ / ) , um die Audio-Voreinstellungen ( Pop / Techno / Rock / Classic / Jazz / Optimal oder User) anzuzeigen und die gewünschte Voreinstellung auszuwählen).

**HINWEIS: Der Equalizer wechselt automatisch in den Modus „Nutzer“, wenn einzelne Audiofunktionen eingestellt werden.**



Abbildung 18. Equalizer-Bildschirm (EQ)

Mit dem programmierbaren Equalizer können Sie die Bass, Mitten- und Höhenwiedergabe sowohl in der Stärke als auch in der Frequenz und dem Q-Wert (Filterbandbreite) einstellen.

Die Werte dafür sind

Für den Bassbereich:	Frequenz:	60 / 80 / 100 / 200 kHz
	Q-Wert:	1 / 1,25 / 1,5 / 2
Für die mittleren Frequenzen:	Frequenz:	0,5 / 1 / 1,5 / 2,5 kHz
	Q-Wert:	0,5 / 0,75 / 1,0 / 1,25
Für die Hochtonbereiche:	Frequenz:	10 / 12,5 / 15 / 17,5 kHz

## Einstellen von Fader und Balance

Hier können Sie die Einstellungen für Fader vorne/hinten und Balance L/R sowie die Lautstärke des Subwoofers einstellen.

1. Wechseln Sie zum EQ-Einrichtungsmodus.
2. Berühren Sie das Symbol [  ] im EQ-Menü.



Abbildung 19. Einstellbildschirm für Fade und Balance

### Balance

Mit dieser Funktion wird der Audioausgangspegel für die linke und rechte Seite im Fahrzeug eingestellt. Berühren Sie das Symbol ◀ oder ▶, um die Balance-Einstellungen in einem Bereich von -12 (links) bis +12 (rechts) zu ändern. Die Einstellung kann auch durch Verschieben der blauen Kugel innerhalb des Rasters auf dem Bildschirm geändert werden.

### Fader

Mit dieser Funktion wird der Audioausgangspegel für den vorderen und hinteren Fahrzeugbereich eingestellt. Berühren Sie das Symbol ◀ oder ▶, um die Fade-Einstellungen in einem Bereich von -12 (hinten) bis +12 (vorne) zu ändern. Die Einstellung kann auch durch Verschieben der blauen Kugel innerhalb des Rasters auf dem Bildschirm geändert werden.

### Sub (Subwoofer)

Mit dieser Funktion wird die Lautstärke des Subwoofers eingestellt. Berühren Sie das Schieberegler-Symbol ◀ oder ▶, um die Lautstärke des Subwoofers in einem Bereich von -12 bis +12 einzustellen. Die Einstellung variiert je nach dem für den Subwoofer-Verstärker eingestellten Eingangspegel.

Berühren Sie das Zurück-Symbol oben links auf dem Bildschirm, um das Balance/Fader-Menü zu verlassen.

### HINWEIS:

**Im EQ-Modus erfolgt bei einer Anpassung des Frequenzwerts automatisch ein Wechsel zum Modus „Nutzer“, sofern dieser nicht bereits aktiv ist.**

## BEDIENELEMENTE FÜR iPod®/iPhone®

### Aktivieren des iPod®-Modus

Sie können über den Touchscreen auf Alben, Titel, Videos usw. auf Ihrem iPod®/iPhone® zugreifen.

**HINWEIS: Zur Verwendung der Grundfunktionen muss der iPod®/das iPhone® mit dem im Lieferumfang des iPod®/iPhone® enthaltenen Adapterkabel (auch separat erhältlich) an das System angeschlossen werden. Für die Videowiedergabe vom iPod®/iPhone® wird ein jLink-USB-Kabel mit USB-Anschluss und 3,5-mm-AV-Buchse benötigt. Stellen Sie sicher, dass auf Ihrem iPod®/iPhone® die neueste Apple-Firmware installiert ist, um Verbindungsprobleme zu vermeiden.**

Das Gerät schaltet automatisch in den iPod®-Modus, wenn ein iPod®, iPod® touch oder iPhone® an den USB-Anschluss auf der Gerätevorderseite angeschlossen wird. Der Zugriff auf den iPod® kann auch über das Hauptmenü erfolgen. Berühren Sie dazu das iPod®-Symbol (nur verfügbar, wenn ein iPod® oder iPhone® an den USB-Anschluss auf der Gerätevorderseite angeschlossen ist).



Abbildung 20. Anschließen von iPod®/iPhone®

### iPod®/iPhone®-Hauptmenü

Um zum iPod®-Modus zu wechseln, berühren Sie im Hauptmenü [iPod].

Das iPod-Menü wird geöffnet. Berühren Sie das Symbol p oder q, um in dem Menü zu navigieren.

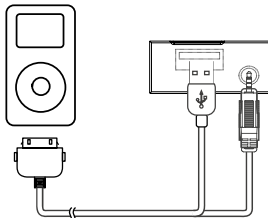

Abbildung 21. iPod/iPhone-Menü

1. Zurück zum Hauptmenü / 2. Dateiliste: Zum Verschieben nach oben/unten ziehen / 3. Musikdateien anzeigen / 4. Videodateien anzeigen / 5. Fotodateien anzeigen

### HINWEIS:

**Apple unterstützt nicht die Video- und Bildwiedergabe bei neuen Geräten mit dem Lightning Anschluss. Davon betroffen sind u.a. die Apple Geräte iPhone 5, iPhone 5s/5c, iPod touch 5G, iPod Nano 7G.**



### Anhalten der Wiedergabe

1. Berühren Sie das Pause-Symbol [ || ] unten auf dem Bildschirm, um die Wiedergabe anzuhalten. Auf dem Display wird „PAUSE“ angezeigt, und anstelle des Pausensymbols [ || ] wird ein Wiedergabesymbol [ ▶ ] angezeigt.
2. Berühren Sie das Wiedergabesymbol [ ▶ ], um die Wiedergabe fortzusetzen.

### Auswählen eines Tracks

Track nach vorne

Berühren Sie das Vorwärtssymbol [ ▶▶ ], um zum Beginn des nächsten Tracks zu gelangen.

Track zurück

1. Berühren Sie das Rückwärtssymbol [ ◀◀ ] einmal, um zurück zum Beginn des aktuellen Tracks zu gelangen.
2. Berühren Sie das Rückwärtssymbol [ ◀◀ ] zweimal, um zurück zum Beginn des vorherigen Tracks zu gelangen.

### Schneller Vorlauf/Schneller Rücklauf

Schneller Vorlauf

Halten Sie das Vorwärtssymbol gedrückt [ ▶▶ ], um einen schnellen Vorlauf durchzuführen.

Schneller Rücklauf

Halten Sie das Rückwärtssymbol gedrückt [ ◀◀ ], um einen schnellen Rücklauf durchzuführen.



Abbildung 22. Wiedergabe/Pause und Track-Steuerung für iPod/iPhone©

### Wiederholung

Mit dieser Funktion können Sie den Track wiederholt wiedergeben. Berühren Sie das Wiederholungssymbol [ ↺ ], um die Option „Repeat One“ oder „Repeat All“ auszuwählen.

### Zufallswiedergabe

Mit dieser Funktion können Sie alle Tracks in zufälliger Reihenfolge wiedergeben. Berühren Sie das Symbol für Zufallswiedergabe [ ∞ ], um die Zufallswiedergabe zu aktivieren.



Abbildung 23. Bedienelemente für Wiederholung und Zufallswiedergabe mit iPod/iPhone©

## BLUETOOTH®-BETRIEB

Die Bluetooth®-Technologie bietet die Möglichkeit, Geräte drahtlos zu synchronisieren und Daten zwischen Geräten zu übertragen. Die Bluetooth®-Audiofähigkeiten können für Freisprecheinrichtungen von Mobiltelefonen verwendet werden.

Bevor Sie versuchen, die Bluetooth®-Funktionen des Geräts zu nutzen, vergewissern Sie sich, dass Ihr Mobiltelefon Bluetooth®-Funktionen unterstützt.

Wir nutzen die neueste Bluetooth®-Technologie, um Ihnen beste Verbindungsqualität, zahlreiche Features und einfachste Kopplung mit anderen Geräten zu bieten. Allerdings unterscheiden sich die Funktionsweisen von Telefonen. Bitte lesen Sie auch die Bedienungsanleitung Ihres Telefons und machen sich mit den verfügbaren Bluetooth®-Funktionen vertraut. Nicht alle Features funktionieren mit allen Telefonen.

### HINWEIS:

Die Entfernung zwischen dem MAC-Gerät und Ihrem Mobiltelefon darf maximal 2,4 Meter betragen, um mit der drahtlosen Bluetooth®-Technologie Sprache und Daten senden und empfangen zu können.

Stellen Sie sicher, dass Ihr Mobiltelefon Bluetooth®-Funktionen unterstützt (Headset und/oder Freisprechfunktion). Bitte beachten Sie folgende Hinweise:

- Bevor Sie Bluetooth®-Funktionen verwenden können, müssen Sie eine Verbindung zwischen Ihrem Mobiltelefon und dem MAC 310 herstellen (s. Kapitel "Verbinden eines Mobiltelefons mit dem MAC-Gerät"). Für bestmöglichen Empfang für die Kopplung und Wiederverbindung stellen Sie bitte vorab sicher, dass Ihr Mobiltelefon vollständig aufgeladen ist.
- Die Kopplung sollte vorzugsweise innerhalb weniger Minuten nach dem Einschalten des Mobiltelefons vorgenommen werden.
- Wenn das Gerät mit dem Mobiltelefon gekoppelt wurde, erscheint die Modellbezeichnung MAC 310 auf dem Display Ihres Mobiltelefons.
- Der Abstand zwischen dem MAC 310 und dem Mobiltelefon sollte max. 3 Meter betragen.
- Der Weg zwischen Mobiltelefon und MAC 310 sollte frei sein. Platzieren Sie kein metallischen Gegenstände oder andere Hindernisse zwischen Mobiltelefon und Naviceiver.
- Einige Mobiltelefone (z. B. Sony Ericsson) besitzen einen Energiesparmodus. Bitte deaktivieren Sie den Energiesparmodus, wenn Sie das Mobiltelefon mit dem MAC 310 verbinden.
- Bevor Sie ein Telefonat führen, stellen Sie bitte sicher, dass die Bluetooth®-Funktion an Ihrem Mobiltelefon eingeschaltet ist.
- Für einen bestmöglichen Sprachempfang sollten Sie max. 1 Meter vom Mikrofon entfernt sein.
- Um das Mobiltelefon manuell vom Naviceiver zu trennen, drücken Sie die Kettenglied-Schalfläche auf der Bluetooth®-Benutzerberfläche (neben dem Namen des Mobiltelefons) und die Bluetooth®-Verbindung wird getrennt, das Gerät bleibt aber gekoppelt.

### Koppeln von Bluetooth®-fähigen Geräten

Zum Herstellen einer Verbindung zwischen Ihrem Bluetooth®-Telefon und dem System müssen Telefon und System zunächst gekoppelt werden. Die Kopplung muss lediglich einmal durchgeführt werden. Es können bis zu fünf Telefone mit dem System gekoppelt werden. Die Suche nach Bluetooth®-Geräten kann über das Mobiltelefon erfolgen.

1. Aktivieren Sie die Bluetooth®-Funktion am System.
2. Suchen Sie auf dem Mobiltelefon nach Bluetooth®-Geräten.
3. Suchen Sie auf dem Mobiltelefon nach Bluetooth®-Geräten.
4. Geben Sie das Standardpasswort „0000“ ein.

**HINWEISE:**

- Die Reichweite zwischen diesem System und Bluetooth®-Geräten beträgt ca. 5 m.
- Machen Sie sich vor dem Verbinden dieses Systems mit einem Bluetooth®-Gerät mit den Bluetooth®-Funktionen des Geräts vertraut.
- Die Kompatibilität mit allen Bluetooth®-Geräten wird nicht garantiert.
- Zwischen diesem System und einem Bluetooth®-Gerät befindliche Hindernisse können die Reichweite reduzieren.
- Halten Sie dieses System entfernt von anderen elektronischen Geräten, die Störungen verursachen können.



Abbildung 24. Bluetooth®-Menü

**Trennen der Verbindung zu einem Bluetooth®-Gerät**

Um die Verbindung zu einem Gerät zu trennen, berühren Sie [ Trenne ]. Ein Bildschirm mit einer Liste gekoppelter Geräte wird angezeigt. Drücken Sie auf das grüne „Stecker“-Symbol, um ein zuvor gekoppeltes Telefon wieder mit dem BT-Radio zu verbinden. Drücken Sie auf das „Papierkorb“-Symbol neben einem Gerätenamen, um die Kopplung zwischen Telefon und Radio zu trennen.

**HINWEISE**

- Die Verbindung zum Gerät wird getrennt, wenn der Abstand des Geräts die Reichweite überschreitet.
- Um die Verbindung wieder herzustellen, platzieren Sie das Gerät wieder in Reichweite des Systems.
- Möchten Sie die Verbindung zwischen Gerät und System nicht automatisch wieder herstellen, berühren Sie [ Option ] und wählen Sie dann für [ Aut. Verbdg. ] die Option [ OFF ]. Weitere Informationen finden Sie im Abschnitt „Anpassen der Bluetooth®-Einstellungen“.



Abbildung 25. Bluetooth®-Eingabefeld und Optionsbildschirm

## Anruf tätigen

1. Wählen Sie im Startmenü die Bluetooth®-Funktion aus.
2. Drücken Sie auf der Optionsseite unter „Telefon Sync“ auf „Sync“, um das Telefonbuch mit dem BT-Gerät zu synchronisieren. Wenn Sie viele Kontakte haben, kann dies 3-4 Minuten dauern.
3. Suchen Sie in folgenden Listen nach der Telefonnummer:
  - [Phone Book]
  - [Call History]
  - [Verpasst]
  - [Empfang]
  - [Gewählt]

Oder geben Sie die Rufnummer direkt über den Nummernblock ein und wählen Sie mit [  ].



Abbildung 26. Bedienelemente für Bluetooth®-Anrufprotokolle

## Anruf annehmen

Standardmäßig werden eingehende Anrufe automatisch angenommen.

1. Geht ein Anruf ein, wird auf dem Bildschirm „Eingeh. Anruf...“ angezeigt.
2. Berühren Sie den Bildschirm, um [ hang up ] oder [ Answer ] auszuwählen.  
Sprechen Sie in das Bluetooth-Mikrofon.

### Tipp

Wahlweise können Sie Anrufe auch manuell annehmen. Wählen Sie dazu in der Einstellung [Aut. Antwort] die Option [OFF].



Abbildung 27. Bildschirm für eingehenden Bluetooth®-Anruf

## Anpassen der Bluetooth-Einstellungen

1. Berühren Sie im Bluetooth-Menü [ Options ].  
Das Optionsmenü wird angezeigt.
2. Berühren Sie die ausgewählte Option, um die Einstellung zu ändern.
  - [Bluetooth]: Ein- oder Ausschalten der Bluetooth-Funktion.
  - [Aut. Verbdg.]: Ein- oder Ausschalten der Funktion „Aut. Verbdg.“.
  - [Aut. Antwort]: Ein- oder Ausschalten der Funktion „Aut. Antwort“.
  - [Pairing code]: Einstellen des Kopplungscode.
  - [Telefon Sync]: Wählen Sie zum Synchronisieren des Telefonbuchs im Untermenü [ OK ].  
Bei der Erstkonfiguration kann die Synchronisation des Telefonbuchs mehrere Minuten lang dauern.

**HINWEIS:**

Die Bluetooth®-Einstellungen können auch im Einstellungsmenü geändert werden.



Abbildung 28. Bluetooth®-Einstellungsmenü

## Bluetooth® Music Function

Die A2DP (Advanced Audio Distribution Profile)-Technologie ermöglicht die Übertragung von Audiosignalen von einem Mobiltelefon oder portablen Multimediaplayer (z. B. MP3 Player) via Bluetooth®. So können Sie mit Ihrem MAC-Gerät Musikstücke von Ihrem Mobiltelefon oder MP3 Player abspielen, wenn eine Bluetooth®-Verbindung besteht.

**Hinweis: Bevor Sie einen Anruf tätigen, sollten Sie den A2DP-Modus verlassen, da es abhängig vom Modell Ihres Mobiltelefons zu unvorhergesehenen Resultaten kommen kann.**

Das AVRCP (Audio/Video Remote Control Profile) ermöglicht die Steuerung eines Bluetooth®-Audioplayer. Bluetooth®-kompatible Audiogeräte (oder Bluetooth®-kompatible Adapter) können an das MAC-Gerät angeschlossen werden.

Bluetooth®-Audioplayer können via A2DP (Advanced Audio Distribution Profile) oder AVRCP (Audio/Video Remote Control Profile) über das Gerät gesteuert werden. Mit diesen Profilen kompatible Bluetooth®-Audioplayer (oder Bluetooth®-Adapter) können an das Gerät angeschlossen werden.

Während der Musikwiedergabe von einer beliebigen Quelle können Anrufe über das Tastenfeld des Mobiltelefons getätigt werden. Die Musikwiedergabe wird angehalten und auf dem TFT-Monitor wird „Calling“ angezeigt. Wenn der Anruf angenommen wird, wird die Stimme über das Gerät wiedergegeben. Bei Anrufende wird auf dem Bildschirm das Musikwiedergabemenü angezeigt.

Geht ein Anruf ein, wird die Musikwiedergabe angehalten und auf dem Bildschirm wird „Incoming“ angezeigt. Bei Anrufende wird auf dem Bildschirm das Musikwiedergabemenü angezeigt



Abbildung 29. Bluetooth®-Audiomenü

## BEDIENELEMENTE FÜR AV-IN1/AV-IN2

### AV-In1

AV-In1 dient zur Audio-/Videowiedergabe von einem externen Gerät, das über eine 3,5-mm-Buchse auf der Gerätevorderseite angeschlossen ist.

### AV-In2

AV-In2 dient zur Audio-/Videowiedergabe von einem externen Gerät, das über RCA-Anschlüsse auf der Geräterückseite angeschlossen ist.

Sie können ein externes Audio-/Videogerät mit dem System verbinden.

1. Schließen Sie das externe Gerät mit einem geeigneten AV-Kabel an
2. Berühren Sie die obere linke Ecke, um das Hauptmenü anzuzeigen.
3. Berühren Sie [Aux 1] / [Aux 2], um auf das externe Gerät zuzugreifen.

**HINWEIS: Das Audio-/Videogerät muss mit einem separat erhältlichen Audio/Video-Adapterkabel an das System angeschlossen werden.**

**HINWEIS: Die Videowiedergabe ist nur mit angezogener Handbremse möglich. Für diese Funktion muss die Handbremse entsprechend angeschlossen sein.**



Abbildung 30. Anschließen externer Geräte

## LENKRADFERNBEDIENUNG (SWC - STEERING WHEEL CONTROL)

(falls vorhanden)

Das MAC 310 ist kompatibel mit den Lenkradsteuerungsadaptern Dietz UNICO DUAL PLUS + Kabel, PAC (Pacific Accessory Corporation) SWI-PS und Metra ASWC. Eine 3,5 mm-Klinkenbuchse (gekennzeichnet mit „SWC Interface“) auf der Rückseite des Geräts ermöglicht den Anschluss der Adapter. Ausführliche Installationsanweisungen finden Sie im Gerätehandbuch der Adapter.

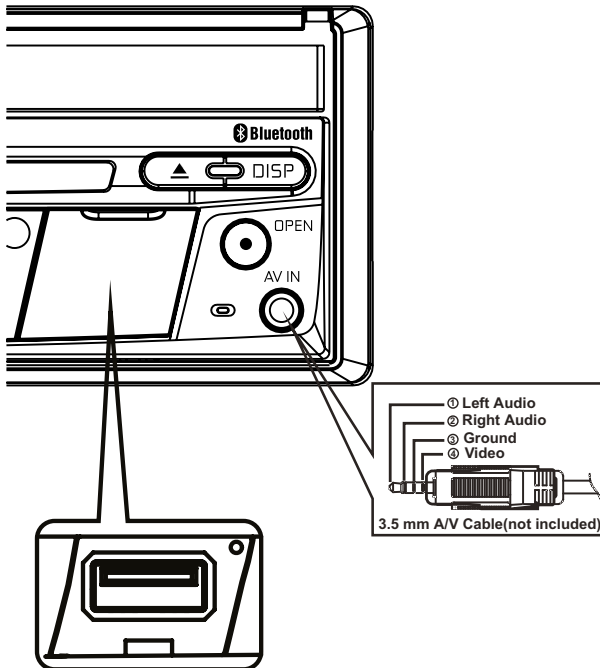
Die folgenden Bedienelemente sind für die meisten Fahrzeuge verfügbar:

1. Lautstärke (+)	4. Nächster	7. Preset (+)	10. Antwort
2. Volume (-)	5. Zurück	8. Preset (-)	11. beendet
3. Stumm	6. Quelle	9. Band	

Um die SWC-Bedienelemente zu programmieren, berühren Sie das Lenkradsymbol auf der zweiten Seite des Hauptmenüs zum Auswählen der Quelle.



Abbildung 31. Bildschirme für die SWC-Programmierung

### SWC-Programmierung

Über die integrierte SWC-Schnittstelle können bis zu 11 Funktionen für die Lenkradfernbedienung programmiert werden. Möglicherweise werden nicht bei allen Fahrzeugen sämtliche Funktionen unterstützt.

1. Beliebte OE-Funktionen für die Lenkradfernbedienung sind bereits werkseitig programmiert. Falls Ihr Fahrzeug die bereits vorprogrammierten Funktionen nicht unterstützt, müssen Sie die Funktionen der SWC-Schnittstelle löschen/zurücksetzen und die korrekten Funktionen für Ihr Fahrzeug programmieren. Um die Funktionen der SWC-Schnittstelle zu löschen/zurückzusetzen, halten Sie die Taste „Reset“ 2 Sekunden lang gedrückt.
2. Wählen Sie zur Programmierung der SWC-Schnittstelle nach dem Löschen/Zurücksetzen eine Zahl zwischen 1 ~ 11 und drücken Sie dann auf eine Funktion. An der entsprechenden Zahl und Funktion wird jeweils ein Häkchen angezeigt. Setzen Sie die Programmierung auf diese Weise fort, bis alle Funktionen der OE-Lenkradfernbedienung belegt sind.

**Hinweis: Die Funktionen 1 ~ 11 müssen einer Funktion auf dem OE-Lenkrad zugewiesen werden. Wenn das OE-Lenkrad beispielsweise die Funktionen Preset + und Preset - nicht unterstützt, müssen diese Funktionen gelöscht/zurückgesetzt werden, damit die anderen Funktionen ordnungsgemäß funktionieren.**

3. Zum „Einlernen“ der in Schritt 2 durchgeführten Programmierung drücken Sie die Taste „Program“. Sie werden aufgefordert, die einzelnen Tasten auf dem OE-Lenkrad (1 Sekunde) zu drücken, damit das System die entsprechende Funktion übernimmt.
4. Das „Einlernen“/Programmieren der SWC ist damit abgeschlossen.

## **BETRIEB DER RÜCKFAHRKAMERA**

Das Gerät ist für die Verwendung einer Kamera vorbereitet. Bevor Sie auf die Kamerafunktionen zugreifen können, müssen Sie eine Rückfahrkamera (nicht im Lieferumfang enthalten) installieren. Ist die Kamera installiert, wird ein Bild des Bereichs hinter dem Fahrzeug angezeigt, wenn Sie den Rückwärtsgang einlegen. Beim Verlassen des Rückwärtsgangs wird wieder der vorherige Bildschirm angezeigt.



# Fehlerbehebung

Problem	Ursache	Lösung
<b>Allgemein</b>		
Das Gerät lässt sich nicht einschalten!	Die Sicherung des Radios ist durchgebrannt.	Setzen Sie eine neue Sicherung des richtigen Typs und mit der richtigen Amperezahl ein.
	Die Sicherung der Autobatterie ist durchgebrannt.	Setzen Sie eine neue Sicherung des richtigen Typs und mit der richtigen Amperezahl ein.
	Unzulässiger Bedienvorgang.	Drücken Sie die Taste RESET auf der Gerätevorderseite.
Kein Audioausgang/ Leiser Audioausgang	Die Verbindungen des Audioausgangs sind fehlerhaft.	Überprüfen Sie die Verkabelung, und korrigieren Sie sie ggf.
	Die Lautstärke ist zu niedrig eingestellt.	Erhöhen Sie die Lautstärke.
	Das MUTE-Kabel ist fehlerhaft angeschlossen.	Schauen Sie sich das Schaltbild an, und überprüfen Sie den Anschluss des MUTE-Kabels.
	Die Lautsprecher sind beschädigt.	Tauschen Sie die Lautsprecher aus.
	Stark verzerrte Balance.	Stellen Sie die Kanal-Balance auf die mittlere Position ein.
	Lautsprecherkabel hat Kontakt mit einem metallenen Fahrzeugteil.	Isolieren Sie alle Lautsprecherkabel.
Schlechte Soundqualität	Eine Raubkopie wird verwendet.	Verwenden Sie die Originalversion.
	Leistung des Lautsprechers ist nicht kompatibel.	Schließen Sie die richtigen Lautsprecher an.
	Kurzschluss des Lautsprechers.	Überprüfen Sie die Lautsprecheranschlüsse.
Das Gerät setzt sich bei ausgeschaltetem Motor zurück	Der Anschluss zwischen ACC und dem positiven Pol der Batterie ist nicht korrekt.	Überprüfen Sie die Verkabelung, und korrigieren Sie sie ggf.

<b>Problem</b>	<b>Ursache</b>	<b>Lösung</b>
<b>TFT Monitor</b>		
Kein Bild	Der Anschluss der Handbremse ist fehlerhaft.	Überprüfen Sie die Verkabelung, und korrigieren Sie sie ggf.
	Die Handbremse ist nicht angezogen.	Halten Sie das Fahrzeug an einer sicheren Stelle an, und ziehen Sie die Handbremse.
Fernbedienung funktioniert nicht	Die Batterie ist leer.	Tauschen Sie die Batterie aus.
	Die Batterie ist falsch eingesetzt.	Setzen Sie die Batterie richtig ein.
Flackerndes Bild oder Bildstörungen	Die DVD ist nicht mit den aktuellen Fernsehsystem Einstellungen kompatibel.	Ändern Sie das Setup gemäß der eingelegten Disc.
	Fehlerhafte Video Signalverkabelung.	Überprüfen Sie die Verkabelung, und korrigieren Sie sie ggf.
Verlangsamtes Bild oder Anzeige mit fehlerhaftem horizontalen oder vertikalen Bildformat	Es wurde das falsche Bildformat ausgewählt.	Verwenden Sie das richtige Bildformat.
<b>RADIO</b>		
Schwache Empfangssignale bei der Sendersuche	Die Autoantenne ist nicht vollständig ausgefahren.	Überprüfen Sie den Antennenanschluss.
	Die Autoantenne ist nicht korrekt angeschlossen.	Überprüfen Sie den Antennenanschluss.
	Die Funktion LOCAL ist aktiviert.	Schalten Sie die LOCAL-Funktion aus.
<b>DISC</b>		
Die Disc kann nicht eingelegt werden	Disc bereits im Gerät.	Aktuelle Disc entnehmen und neue einlegen.
Das Bild ist verschwommen, verzerrt oder dunkel	Es wird eine Raubkopie verwendet.	Verwenden Sie die Originalversion.

<b>Problem</b>	<b>Ursache</b>	<b>Lösung</b>
Disc wird nicht wiedergegeben	Die Disc ist verbogen oder verkratzt.	Verwenden Sie eine einwandfreie Disc.
	Disc ist verschmutzt oder feucht.	Reinigen Sie die Disc mit einem weichen Tuch.
	Die Laserlinse ist verschmutzt.	Reinigen Sie die Laserlinse mit einer Reinigungs-CD.
	Eine inkompatible Disc wird verwendet.	Verwenden Sie eine kompatible Disc.
	Der Ländercode ist nicht mit dem Gerät kompatibel.	Verwenden Sie eine Disc mit kompatibelem Ländercode.
	Die Disc wurde falsch herum eingelegt.	Legen Sie die Disc mit dem Label nach oben ein.
Die Wiedergabesteuerung kann während der VCD-Wiedergabe nicht verwendet werden.	Die Wiedergabesteuerungsfunktion ist für die Disc nicht verfügbar.	
Keine Wiederholung oder Suchfunktion während der VCD-Wiedergabe	Die Wiedergabesteuerung (PBC) ist aktiviert.	Deaktivieren Sie die Wiedergabesteuerung.
<b>MP3</b>		
Die Wiedergabe wurde unterbrochen	Die Disc ist verschmutzt oder verkratzt.	Reinigen Sie die Disc, oder tauschen Sie sie aus.
	Die Datei ist defekt/wurde nicht korrekt gespeichert.	Erstellen Sie eine Disc mit fehlerfrei gespeicherten Dateien.

## Fehlermeldungen

Angezeigte Meldung	Ursache	Lösung
No Disc	Die Disc ist verschmutzt.	Reinigen Sie die Disc mit einem weichen Tuch.
	Die Disc wurde falsch herum eingelegt.	Legen Sie die Disc richtig herum ein.
	Es befindet sich keine Disc im Fach.	Legen Sie eine Disc ein.
Bad Disc	Die Disc ist verschmutzt.	Reinigen Sie die Disc mit einem weichen Tuch.
	Die Disc wurde falsch herum eingelegt.	Legen Sie die Disc richtig herum ein.
Unknown disc	Die Disc wurde falsch herum eingelegt.	Legen Sie die Disc richtig herum ein.
Region Error	Das Discformat ist nicht mit diesem Gerät kompatibel.	
Error	Nicht zulässiger Bedienvorgang.	Drücken Sie 5 Sekunden lang die Taste EJECT, um den Lademechanismus zurückzusetzen.

## TECHNISCHE DATEN

### DVD/CD-Player

Kompatible Disc-Medien: DVD +/- R/ +/- RW (Single und Dual Layer) und CD-R/-RW

Kompatible Medienformate: CD-DA, MP3, WMA, VCD, SVCD, Xvid, DivX, AVI, MPEG 1/2

Rauschabstand: >95 dBA

Dynamikbereich:>95 dB

Frequenzgang: 20 Hz bis 20 kHz, -3 dB

Übersprechdämpfung: > 60 dB bei 1 kHz

Digital/Analog-Wandler: High Performance 24 Bit / 192 kHz Abtastrate, Multi-Bit Sigma-Delta Modulator

### Video

Format: NTSC, PAL (auto-detection)

Ausgang: 1Vp-p (75-ohm)

Eingang: 1Vp-p (75-ohm)

### UKW-Tuner (FM)

Frequenzbereich: 87,5 MHz - 107,9 MHz

Mono-Rauschempfindlichkeit (-30 dB): 9 dBf

Empfindlichkeit bei Rauschabstand (-50 dB): 15 dBf

Trennschärfe: 70 dB

Rauschabstand bei 1 kHz: 58 dB

Spiegelfrequenzunterdrückung: 80 dB

Kanaltrennung bei 1 kHz: > 30 dB

Frequenzgang: 30 Hz - 15 kHz, -3 dB

### MW-Radio (AM)

Frequenzbereich: 522 kHz - 1620 kHz

Empfindlichkeit (-20 dB): 15  $\mu$ V

Rauschabstand bei 1 kHz: 50 dB

Spiegelfrequenzunterdrückung: 60 dB

Frequenzgang: 50 Hz - 2 kHz, -3 dB

### Monitor

Bildschirmgröße: 7" (17,8 cm, in der Diagonale gemessen), 16:9-Format

Typ: High Definition TFT Liquid Crystal Display (LCD)

Auflösung: 336.960 Sub-Pixel, 1440 (B) x 234 (H)

## Allgemein

Auxiliary-Eingangsimpedanz: 10k

Spannungsversorgung: 11 bis 16VDC, Gleichstrom, negativer Masseanschluss

Aktive Antenne (Blau): 500mA max, Überstromschutz

Remote-Verstärkeranschluss (Blau/Weiß): max. 500 mA, Überstromschutz

Betriebstemperatur: -20C ~ 65C

Sicherung: 15 Ampere, ATM/MIN-Flachsicherung

DIN-Chassis-Abmessungen: 7" X 7" X 2" (178mm x 178mm x 50mm)

Ausgangsleistung: max. 4 x 40 Watt

Rauschabstand: 70 dBA unter Referenzwert (Referenzwert: 1 Watt, 4 Ohm)

Frequenzgang: 20 Hz - 20 kHz, -3 dB. (bei Aux-Eingang als Referenzeingang)

Referenzwert für Netzspannung: 14,4 V Gleichstrom

\*Änderung der technischen Daten ohne vorherige Ankündigung vorbehalten.

## PFLEGE UND WARTUNG

1. Verwenden Sie zur Reinigung der Gerätevorderseite oder des Monitors ein sauberes Tuch und ein neutrales Reinigungsmittel. Ein raues Tuch und ein nicht neutrales Reinigungsmittel (zum Beispiel Alkohol) können die Konsole oder den Monitor verkratzen oder die Farbe lösen.
2. Sprühen Sie keine flüssigen Reinigungsmittel oder Wasser auf das Gerät.
3. Wenn der Player zu heiß wird, wird automatisch ein Schutzmechanismus aktiviert, der die Wiedergabe der Disc stoppt. Lassen Sie das Gerät in diesem Fall abkühlen, bevor Sie den Player wieder in Betrieb nehmen.
4. Legen Sie immer nur 5-Zoll-CDs (12 cm) in den Player ein. Alle anderen Gegenstände oder Discformate können den Mechanismus beschädigen.
5. Legen Sie in dieses Gerät keine 3-Zoll-CDs (8 cm) ein (weder mit noch ohne Adapter), da dadurch der Player und/oder die Disc beschädigt werden können. Eine auf diese Weise verursachte Beschädigung wird nicht durch die Garantie für dieses Produkt abgedeckt.
6. Bei extremer Hitze oder Kälte können Funktionsstörungen des CD-Players auftreten. Warten Sie in diesem Fall, bis im Inneren des Fahrzeugs eine normale Temperatur erreicht wurde, bevor Sie den Player erneut in Betrieb nehmen.
7. Wenn das Innere des Fahrzeugs bei kalten Außentemperaturen geheizt wird oder wenn eine hohe Luftfeuchtigkeit besteht, kann sich Kondenswasser auf dem LCD-Display absetzen. In diesem Fall funktioniert das Display erst wieder fehlerfrei, nachdem die Feuchtigkeit verdunstet ist.
8. Wir empfehlen, dieses Gerät häufiger mit einer Reinigungs-CD zu reinigen als Ihr Gerät zu Hause, da Geräte im Inneren des Fahrzeugs aufgrund der Umgebungsbedingungen schneller verschmutzen.



Thank you for choosing an Mac Audio product. We hope you will find the instructions in this owner's manual clear and easy to follow. If you take a few minutes to look through it, you'll learn how to use all the features of your new Mac Audio MAC 310 Mobile Multimedia Receiver for maximum enjoyment.

## NORMAL USE

This unit is designed to be installed into a 1.0 DIN dashboard opening of a car with 12V battery voltage and negative ground.

Please read through the instruction manual carefully before starting to install the device.

For the installation of the MAC 310 receiver into the car we recommend to turn to a specialist.

Do not try to open this receiver and repair this receiver. Repairs must always be conducted by qualified specialists.

## DECLARATION OF CONFORMITY



Hereby, VOXX Electronics GmbH declares that the MAC 310 is in compliance with the essential requirements and other relevant provisions of directive 1999/5/EC. The Declaration of Conformity can be found at <http://www.mac-audio.de> in the download area of the MAC 310.

## CONTENTS

Safety Precautions	49
General information	49
Features	50
Optional equipment	51
Front panel Controls and Indicators	52
Remote Control operation	54
Remote Control Battery replacement	57
Quick Start	58
System Settings	61
Radio Tuner Mode	65
Playback of audio files	68
Equalizer Controls Menu	74
iPod®/iPhone® controls	76
Bluetooth® Operation	78
AV-In1/AV-In2 CONTROLS	82
Steering Wheel Control (SWC) Operation	83
Rear Camera Operation	84
Troubleshooting	85
Specifications	88
Care and Maintenance	89



## SAFETY PRECAUTIONS

- Do not mount the unit in a place which would make it difficult to operate and use whilst driving, thereby impairing your safety.
- Road traffic safety is always of paramount importance. You should only ever use the car radio if you are able to control your vehicle safely and are aware of the current traffic situation.
- If you have any difficulty reading the display or you are unable to operate the car radio, park your car and then adjust the settings.
- As a driver, you must not use any applications during the journey that could distract you from the road ahead (e.g. entering a destination for navigation, viewing images or videos, etc.).
- The announcements made by the navigation system are to be followed while taking the corresponding traffic rules into account (e.g. road signs, give way signs, rights of way, etc.).
- Listening to music at high volume can damage your hearing.
- In order to hear warning sounds (e.g. police sirens, fire sirens, etc.) do not select an excessive volume.
- Do not increase the volume when the car radio has been muted (e.g. when selecting the BT function).
- To avoid accidents, never use the video function whilst driving (with the exception of the video function for the rear view camera). Use while driving is prohibited by law.
- Using an incorrect fuse may damage the unit or cause it to catch fire.
- The unit must not be disassembled or modified.
- To prevent personal injury from electric shock or fire, protect the unit from moisture and water.

## GENERAL INFORMATION

- In the event of a malfunction, please read the instructions in the 'Troubleshooting' section. If the fault is not described, press the RESET button near the USB input to restore the factory settings.
- Only use data media in a standard format

## FEATURES

Please read the instruction manual for this product before using. The documentation provided will allow the user to fully enjoy all the features of your new Mac Audio MAC 310 Mobile Multimedia Receiver. Please read all of the instructions before beginning the installation and save this manual for future reference.

We recommend having your Mac Audio MAC 310 installed by a reputable installation shop.

### DVD/CD-Player

- Compatible disc media: DVD +/- R/ +/- RW (single and dual layer) and CD-R/-RW
- Compatible media formats: CD-DA, MP3, WMA, VCD, SVCD, Xvid, AVI, MPEG 1/2
- Signal to noise ratio: >95 dBA
- Dynamic range: >95 dB
- Frequency response: 20 Hz to 20 kHz, -3 dB
- Channel separation: > 60 dB at 1 kHz
- D/A converter: high performance 24-bit / 192 kHz sample rate, multi-bit sigma-delta modulator
- Screen fomats: cinema, normal and off (standby)

### Video

- Format: PAL / NTSC (auto-detection)
- Output: 1 Vp-p (75-ohm)
- Input: 1 Vp-p (75-ohm)

### CD / MP3 / WMA

- CD text compatible
- Display of album picture (ID3-tag compatible)
- Directory search (MP3 / WMA only)
- Playback of self-made CDs/ DVD+R/RWs with up to 2000 MP3 and WMA files

### FM Tuner

- RDS (Radio Data System): AF (Alternative Frequencies), CT (Clock Time), EON (Enhanced Other Networks), PS (Programme Service), PTY (Programme Type), RT (Radio Text), TA (Traffic Announcements)
- Tuning range: 87.5 MHz – 107.9 MHz
- 18 station presets
- Auto stereo/mono
- Local/distance
- Mono sensitivity (-30 dB): 9 dBf
- Quieting sensitivity (-50 dB): 15 dBf
- Alternate channel selectivity: 70 dB
- Signal to noise ratio at 1 kHz: 58 dB
- Frequency response: 30 Hz – 15 kHz, -3 dB

### AM Tuner

- Tuning range: 522 kHz – 1620 kHz
- 12 station presets

## Bluetooth

- Hands-free operation via separate microphone
- Audio streaming
- Bluetooth® module with AVRCP/A2DP profile

## Monitor

- Screen size: 17.8 cm / (7") LCD TS (Touch Screen) with LED backlight
- Screen type: high definition TFT monitor with LCD display (Liquid Crystal Display)
- Resolution: 1,152,000 sub pixels, 800 (W) x 480 (H)

## OPTIONAL EQUIPMENT

### *Rear Camera RVC1*

*The MAC 310 is "camera ready." Before accessing any camera features, you must purchase and install a rear video camera.*

## FRONT PANEL CONTROLS AND INDICATORS

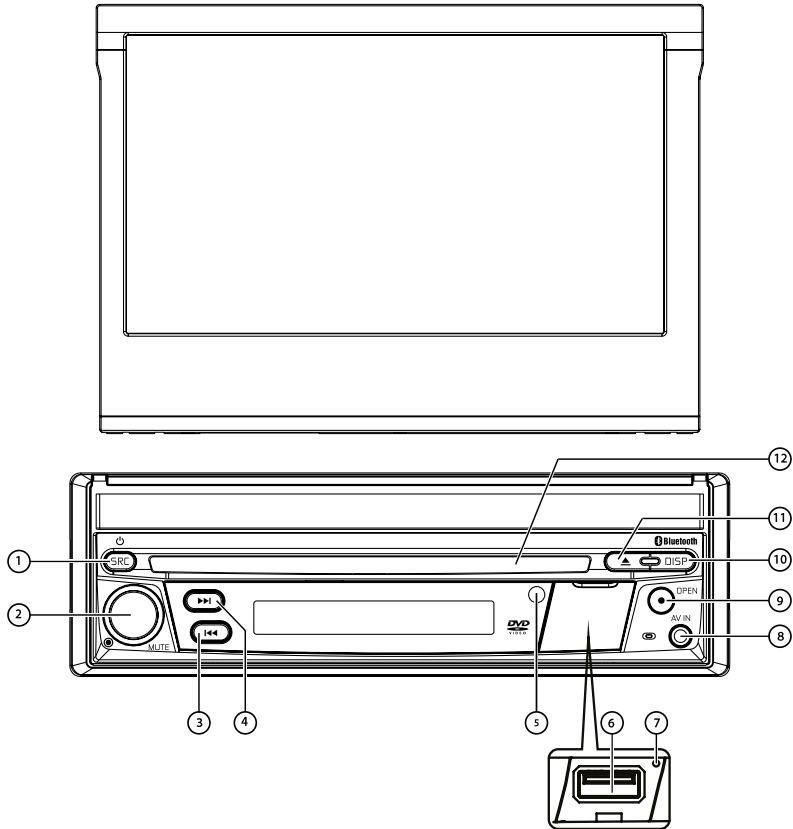

Figure 1. MAC 310 Controls and Indicators

### Notice:

The graphic in this manual is for reference only, and may be different from the actual unit. Reference to actual unit is suggested.

1. **SRC Button (⏻) Power ON/OFF, and Source Menu:** Press the button to turn the unit ON. Once the unit is ON, momentarily pressing the [SRC] button will display the Main Touch Screen Source Menu. Press and hold the knob for 2 seconds to turn the unit OFF.
2. **Rotary Encoder Knob:** Rotate the knob to adjust the volume from 0 to 50. Press the knob momentarily to mute the audio. Press the knob again to restore the audio. The volume used for traffic announcements is set to 20 by default. To change the volume of these announcements, adjust the volume knob during the traffic announcement. The unit will then store the currently selected volume automatically.
3. **REVERSE [◀◀] Button:** Press ◀◀ to seek backward. With the radio mode, Press ◀◀ to seek a lower station.
4. **FORWARD [▶▶] Button:** Press ▶▶ to seek forward. With the radio mode, Press ▶▶ to seek a higher station.
5. **IR Remote Sensor:** Used to receive command signals from the remote control.
6. **USB Interface Cover:** Covers the USB interface connector. Open the cover and insert a USB device.
7. **Reset Button:** Press this button to reset the system settings (except password settings) and to correct a system halt or other illegal operation. Use the tip of a pen to press the Reset button.
8. **A/V Input:** Attach a compatible A/V device.
9. **TFT monitor [Open/Close] Button:** Press to activate the automatic mechanical system and move the TFT monitor into the viewing position. Press again to close the TFT. With the monitor open, press and hold to enter display angle setting mode, and rotate the knob to adjust. Press and hold after adjustment, to save TFT position or let the feature time-out after 4 seconds.
10. **[ DISP ] Button:** With the monitor open, during DVD playback, press once to view Time, Title, Chapter info or twice for Audio, Subtitle, Angle, and Bit Rate info. With the monitor closed, press to view alternate LCD display information.
11. **EJECT [▲] Button:** Press this button to eject a DVD/CD/MP3 disc. Disc play is stopped, the disc is ejected and the unit will change to radio operation. If the disc is not removed from the unit and the button is pressed again, the disc will be re-loaded. If the disc is not removed from the disc slot within 10 seconds of being ejected, it will be automatically reloaded to prevent it from being accidentally damaged.
12. **DISC SLOT:** Accepts DVD/CD/MP3 discs. If the unit is turned on, playback begins when a disc is inserted.

## REMOTE CONTROL OPERATION

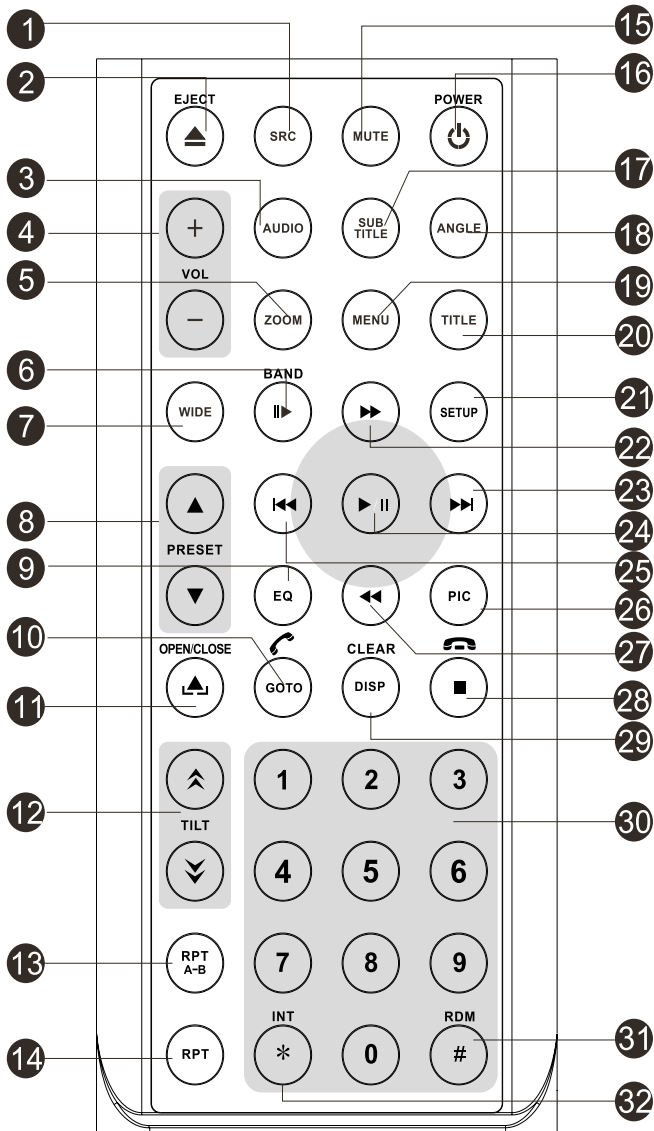

Figure 2. MAC 310 Remote Control

## Remote Control Functional Description

1. **SOURCE (SRC) Button:** Press this button to switch between and select available sources. (Radio/Disc/Bluetooth/USB/Bluetooth Audio/SWC/AUX-1/AUX-2/Camera)
2. **EJECT Button (▲):** Press this button to eject a DVD/CD/MP3 disc. Disc play is stopped, the disc is ejected and the unit will change to radio operation. If the disc is not removed from the unit and the button is pressed again, the disc will be re-loaded. If the disc is not removed from the disc slot within 10 seconds of being ejected, it will be automatically reloaded to prevent it from being accidentally damaged.
3. **AUDIO Button:** Press to display and select the audio language in DVD mode. Each time the button is pressed, the language changes.  
**Note: The languages for audio vary from disc to disc.**
4. **VOLUME Button (VOL + and -):** Press these buttons to increase or decrease the playback volume.
5. **ZOOM Button:** (for viewing video/image files)









### Video files:

<u>Press ZOOM button</u>	<u>CD Player Performs</u>
Once	Enlarge the picture 125% of the original size
2 times	Enlarge the picture 150% of the original size
3 times	Enlarge the picture 200% of the original size
4 times	Picture is returned to original size

### Image files:

<u>Press ZOOM button</u>	<u>SD Card Player Performs</u>
Once	Enlarge the picture 100% of the original size
2 times	Enlarge the picture 200% of the original size
3 times	Enlarge the picture 300% of the original size
4 times	Picture is returned to original size

6. **BAND Button:** Press this button to scroll through preset stations or when in disc mode, this button is used for Fast playback / Slow playback.  
Press this button to answer an incoming Bluetooth® phone call.
7. **[WIDE] Button:** Change display mode.
8. **[PRESET ▲ / ▼] Button:** Select preset radio station.
9. **EQUALIZER Button (EQ):** Press this button to access the equalizer menu in all audio playback modes.
10. **GOTO Button:** Press this button to open direct entry search screen during the playback of a disc.  
**BLUETOOTH Button:** Press this button to enter the Bluetooth® feature.
11. **[OPEN/CLOSE] Button:** Open / Close the TFT monitor.
12. **[TILT ^ / v ] Button:** This button is used to adjust the TFT Monitor tilting angle.
13. **[RPT A-B] Button:** A-B repeat.
14. **[RPT] Key:** Repeat playback

15. **MUTE Button:** Press this button to turn the audio output ON and OFF.
16. **POWER Button (  ): Press this button to turn the unit ON and OFF.**
17. **SUBTITLE Button:** Press to display and select the subtitle language in DVD mode. Each time the button is pressed, the subtitle language changes.  
**NOTE: The type and number of languages for subtitles vary from disc to disc.**
18. **ANGLE Button:** Press to display and select different camera angles in DVD mode. Each time the button is pressed, the angle changes.  
**NOTE: The numbers of angles vary from disc to disc. Not all discs contain this option.**
19. **MENU Button:** Press this button to access the root menu of a DVD or CD during playback. The disc will return to normal playback and the root menu will disappear if no selection is made within 10 seconds. This button is also used to select photo mode of an MP3 player.
20. **[TITLE] Button:** Used to display DVD Title.
21. **SETUP Button:** Press to this button to enter the system settings menu.
22. **FAST FORWARD [  ] Button:** Press this button to forward Disc play 2x, 4x, 8x or 20x normal speed. Press this button while in Radio mode to search available radio station by increasing tuning frequency.
23. **NEXT FORWARD [  ] Button:** Press this button to skip to the next chapter, track or song during playback of a disc. Press this button while in Radio mode to search available radio station by increasing tuning frequency.
24. **PLAY / PAUSE [  ] Button:** Press this button to pause the playback of a disc. Press this button again to resume normal playback.
25. **PREVIOUS [  ] Button:** Press this button to go back to the previous chapter, track or song during playback of a disc. Press this button while in Radio mode to search available radio station by increasing tuning frequency.
26. **[PIC] Button:** Image setting, press this button to adjust the Brightness/Contrast and Saturation.
27. **FAST REVERSE [  ] Button:** Press this button to reverse Disc play 2x, 4x, 8x or 20x normal speed. Press this button while in Radio mode to search available radio station by decreasing tuning frequency.
28. **[  /  ] Button:** Stop Playback / Hangup. Press this button to disconnect an active Bluetooth® phone call.
29. **[DISP/CLEAR] Button:** Display information /Clear information.
30. **NUMBER Buttons (0-9):** Press these buttons to directly access chapters and tracks, dialing phone numbers, or entering passwords.
31. **RANDOM Button [  ]:** Press this button to play tracks or chapters in random order while playing a disc.
32. **[INT] Button:** Intro playback.



## Notes on Remote Control Usage

Aim the remote control at the remote sensor on the unit.

- Replace the battery from the remote control or insert a battery insulator if the battery has not been used for a month or longer.
- DO NOT store the remote control in direct sunlight or in high temperature environment, or it may not function properly.
- The battery can work for 6 months under normal condition. If the remote control won't work, please change the battery.
- Use "button shaped" lithium battery "CR2025"(3V) only.
- DO NOT recharge, disassemble, heat or expose the battery in fire.
- Insert the battery in proper direction according to the ( + ) and ( - ) poles.
- Store the battery in a place where children cannot reach to avoid the risk of accident.

## REMOTE CONTROL BATTERY REPLACEMENT

### Install Battery

Use button-shaped lithium battery CR2025 (3V)" only. Insert the battery to the battery tray with proper direction according to the (+) and (-) poles.

**NOTE: Be sure and insert the positive (+) side of the battery UNDER the metal tab in the battery compartment.**

### Uninstall Battery

Slide out the battery compartment tray at the bottom on the back of the remote control.

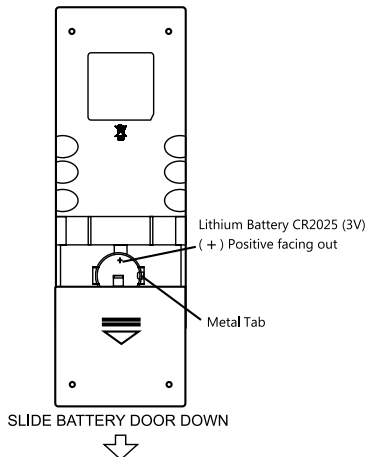



Figure 3. MAC 310 Remote Control Battery Replacement.

## QUICK START GUIDE

### Turning the Unit ON or OFF

Press the front panel Power/Menu button [  / SRC ] to turn the unit ON. To turn the unit OFF, press and hold the front panel Power/Menu button [  / SRC ] for 2 seconds.

### Selecting an Audio/Video Source, Bluetooth, Steering Wheel Controls or Backup Camera

To access an Audio/Video source:

1. Momentarily press the front panel Power/Menu button or touch the Menu icon  located in the upper left corner of the display to view the Main Menu Screen.

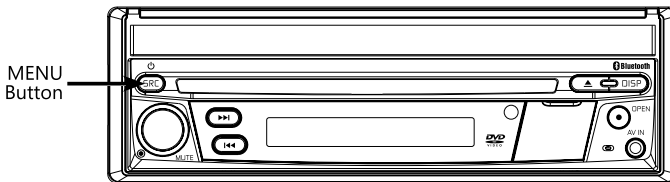

Figure 4. MAC 310 Main Menu Screen

2. Touch the desired source icon on one of the two main menu screens.  
Screen 1 of 2: Radio, Disc, Bluetooth (BT), USB.  
Touch page arrow (→) at the bottom of the screen to access Screen 2 of 2: Bluetooth (Audio), Steering Wheel Control (SWC), AV-IN1, AV-IN2, or Camera.

## Mute

Press the volume knob on the front panel or press the [MUTE] Button on the remote control to mute the volume from the unit.

## Volume Adjustment

### Volume Increase/Decrease

To increase or decrease the volume level, turn the rotary encoder on the front panel. When the volume level reaches "0" or "50", a beep sounds, indicating that the adjustment limit has been reached. The TFT screen displays the volume level for 3 seconds.

## Audible Beep Confirmation

An audible beep tone confirms each function selection. The beep tone can be disabled through the Setup menu.

## Using the TFT Monitor

### Open / Close monitor

Press the [OPEN] Button on the front panel or remote control to open or close the display panel.

**NOTE: Never manually open or close the display panel.**

### Change the monitor tilt angle

Due to the inherent character of LCD, you will get different vision impressions when you watch it from different angles. The display angle of this unit can be changed; hence you can select the best angle where you can get the best vision impression. Press and hold the [OPEN] Button to enter display angle setting mode, and rotate the knob to adjust.

**NOTE: Never manually tilt the display panel.**

## Resetting the System

### Soft Reset

To correct a system halt or other illegal operation, use the tip of a pen to press and release the reset button located just below the front panel control knob.



Figure 5. System Reset Button

### Hard Reset

Touch the System Reset Icon on the Third Settings Screen.

After a system reset, the unit restores all factory default settings.

**NOTE: If the unit is reset while a DVD is playing, the unit will return to Main Menu once the reset is complete.**

## Change Aspect Ratio

Press the [WIDE] key on the remote control to adjust the aspect ratio.

## Image Settings

1. ADFFEnter image setting mode by pressing the [PIC] Button on the remote control.
2. Select the item to be adjusted and touch the Left or Right direction icons [◀] / [▶] on the user interface to adjust the value.
3. To exit image setting mode, press the [PIC] Button on the remote control again or simply stop making adjustments.



Figure 6. Image Settings Screen

## Equalizer Controls

Equalizer (EQ): Adjustment can be made after entering one of the audio/video sources (Disc, Radio, USB, AV-IN1, or AV-IN2)

Touch the Equalizer (EQ) icon to view the Equalizer Control Screen to select a desired audio preset level ( Pop / Techno / Rock / Classic / Jazz / Optimal or User), make adjustments to the audio Balance and Fade levels or to turn the Loudness option ON or OFF. Touch the return icon to return to the current source.

## Playing a Disc

To begin playback of an Audio/Video Disc:

1. Press the front panel Power/Volume/Mute control knob to turn the unit ON.
2. Insert a disc with the label side facing UP and playback will begin automatically.

## Parking Brake Inhibit

When the pink "Parking" wire is connected to the vehicle Parking Brake circuit, the front TFT monitor will display video when the Parking Brake is engaged.

## SYSTEM SETTINGS



1. Touch the Menu icon  located in the upper left corner of the display to display the main menu.
2. Touch the Settings icon [  ] and the settings menu is displayed.



Figure 7. Settings Menu Screen

### General Settings

1. Touch [ General ], if necessary.
2. Touch to highlight a setting to display/select an option.

General settings	Options	Description
Radio region	USA/Asia/Japan/Europe/Eur LW/Oirt	Select one that matches your location.
Radio range	Local	Select Local to receive only stations with extremely strong signal.
	Distance	
Beep	On	Turn-ON the beep sound. Each time you press a button, the unit beeps.
	Off	Turn-OFF the beep sound.
Calibration	Start	Calibrate the touch screen.
Demo	On	Turn-ON Retail Demo Mode.
	Off	Turn-OFF Retail Demo Mode

3. Touch Menu icon  located in the upper left corner of the display to exit.

## Calibration

Calibrate the touch screen using the calibration setting function.

### Recalibrating the touch screen

1. Press the [ Calibration ] option on the setup menu to enter.
2. Touch [ Yes ] to enter.
3. Press and hold the center of [ + ] for 5 seconds, the [ + ] will move automatically.
4. Aim at center of [ + ], follow the path as shown in the figure. Once steps 1-4 are complete the system will automatically exit calibrating mode.

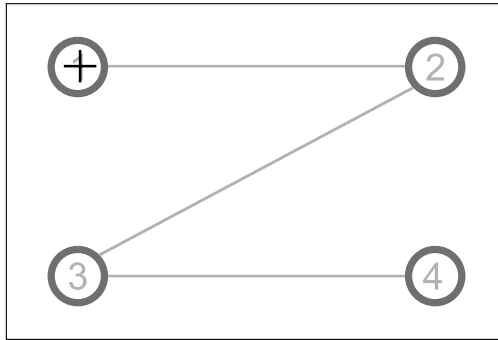

Figure 8. Calibration Screen

## Video Settings

1. Touch [Video].
2. Touch an option repeatedly to select.

Video settings	Options	Description
Aspect Ratio	Full	Adjust aspect ratio.
	Normal	
Rear Camera	Mirror	Reverse the camera image as if looking through a rear-view mirror.
	Normal	

3. Touch the return icon to exit and return to the previous screen.

## Time Settings

1. Touch [ Time ].
2. Touch an option repeatedly to select:

Time settings	Options	Description
Date	Year / Mon / Day	Touch [ ▲ ] or [ ▼ ] to set year, month and day.
Clock mode	12Hr/24Hr	Touch [12Hr] or [24Hr] to switch clock mode.
Time	Hour / Min / AM / PM	Touch [ ▲ ] or [ ▼ ] to set hour and minutes. Touch [ ▲ ] or [ ▼ ] to set AM/PM (only for 12Hr).

3. Touch the return icon to exit and return to the previous screen.

## Audio Settings

1. Touch [ Audio ].
2. Touch an option repeatedly to select.

Audio settings	Options	Description
Sub woofer	On	Turn-ON the subwoofer.
	Off	Turn-OFF the subwoofer
Sub woofer filter	80Hz	Select a crossover frequency to set a cut-off frequency for the subwoofer's LPF (low-pass filter).
	120Hz	
	160Hz	
Loudness	Off	Select low frequency boost only or high and low frequency boost.
	Lo Boost	
	Hi&Lo	
Loudness Center	400Hz	Select loudness center frequency.
	800Hz	
	2.4KHz	

3. Touch the return icon to exit and return to the previous screen.

## Language Settings

1. Touch [ Language ].
2. Touch an option repeatedly to select.

Language settings	Description
OSD	Select on-screen display language.
DVD audio	Select DVD audio language. Options available depending on DVD disc.
DVD subtitle	Select DVD subtitle language. Options available depending on DVD disc.
DVD menu	Select DVD menu language. Options available depending on DVD disc.

3. Touch the return icon to exit and return to the previous screen.

## Bluetooth® Settings

1. Touch [Bluetooth].
2. Touch an option repeatedly to select.

Bluetooth® settings	Options	Description
Bluetooth	On	Turn-ON the Bluetooth® function.
	Off	Turn-OFF the Bluetooth® function.
Auto connect	On	If the pre-paired device is within the effective range, the unit re-connects to pre-paired device automatically.
	Off	Need to re-connect manually.
Auto answer	On	Answer paired phone call automatically.
	Off	Answer phone call manually.
Pairing code	Set the password for pairing the unit with other Bluetooth® device.	

3. Touch the return icon to exit and return to the previous screen.

## DVD

1. Touch [ DVD ].
2. Touch an option repeatedly to select.

	Options	Description
Factory settings	Yes/No	Reset to factory settings
SW version	Display only	Display of software version

3. Touch the return icon to exit and return to the previous screen.

## Adjust Volume Settings

You can set different volumes for different sources.

1. Touch the [Volume] icon to display and access the volume setting sub-menu
2. Touch the source to be adjusted.
3. Touch [ ▲ ] or [ ▼ ] to assign value: 0 to 12. When switching to the source, the volume increases automatically.
4. Touch the return icon to exit and return to the previous screen.setting menu.



## RADIO TUNER MODE

### Select radio as playing source

Open the SOURCE MENU and then touch [Radio].

### Selecting a Radio Band

Press the [BAND] Button on the remote control or touch the [📶] icon on the user interface to select one radio band among FM1, FM2, FM3, AM1 and AM2.



Figure 9. Radio Screen

## Tune

### Auto Tuning

Press the [▶▶] / [◀◀] Buttons on the remote control or touch the [▶▶] / [◀◀] icons on the user interface to seek a higher / lower station.

To stop searching, repeat the operation above or press other Buttons having radio functions.

**NOTE: When a station is received, searching stops and the station is played.**

### Manual Tuning

#### Method 1:

Press and hold the [▶▶] or [◀◀] icon for 1 second to enter Manual Tuning mode. During manual tuning, the frequency will be changed in steps.

Touch the [▶▶] / [◀◀] icon on the user interface to tune in a higher / lower station.

The unit will automatically return to the automatic search mode after approx. 15 seconds. You can also return to the automatic search mode by briefly pressing the [Auto] button, followed by [Forwards] or [Back].

#### Method 2:

1. Touch the numeric keypad icon [🔢]. Numeric keyboard is displayed, touch numbers to input frequency.
2. Touch [✖] to delete the input numbers step by step.
3. Touch [OK] to enter.

## Preset Station

The unit has 5 bands, such as FM1, FM2, FM3, AM1, AM2, and each band can store 6 stations; hence the unit can store 30 stations in total.

## Manual Store

1. Tune to a desired station.
2. Touch and hold one of the presets (1 to 6) to save the selected station.



## Search Stations Automatically

Touch the search icon [  ] to search stations and store the 6 strongest stations in the current band automatically.

## Recalling a Station

1. Select a band.
2. Touch an on-screen preset button to select the corresponding stored station.

## Local radio station seeking (LOC)

When the Local function is on, only radio stations with a strong local radio signal are played. To activate the Local function in the AM/FM tuner mode, touch [  ] on the screen. The Options tab is revealed. Touch [  ] icon and choose the Radio Local or Distance. When the Local function is active, the LOC indicator at the top of the screen is illuminated. When the Distant function is active, the DX indicator at the top of the screen is illuminated.

## EQ Selection

Touch the Equalizer [  ] icon and enter the EQ setup.

## RDS

RDS( Radio Data System ) transmits data to the radio which displays information such as station identification, song artist, and song title.

RDS service availability varies with areas. Please understand if RDS service is not available in your area, the following service is not available.

### Adjust RDS Settings

1. In Radio menu, touch [  ] and [ Option ].The option menu is displayed.
2. Touch on the selected option to change the setting.
  - [RDS]: To turn the "RDS" function ON or OFF.
  - [AF]: To turn the AF function on or off
  - [EON]: To turn the EON function on or off
  - [TA]: To turn the TA function on or off
  - [CT]: To turn on or off "Clock Time" synchronization function.
  - [PTY]: To show PTY list.

## AF

The unit can automatically switch to an alternative frequency (AF) of the same station if reception becomes poor. Press the ON/OFF button to enable or disable the automatic scanning function for alternative frequencies of an RDS station.

## EON (Enhanced Other networks)

**TA:** Traffic messages can be received from the current station or stations in other networks.

**AF:** The frequency list of preset RDS stations is updated by EON data.

EON enables the radio to make fuller use of RDS information. The AF list of preset stations is constantly updated, including the currently selected station. If you tune into a station in your home region, you will be able to receive the same station with an alternative frequency, or any other station that offers the same programme. EON continuously searches for local TP (Traffic Program) stations.

## TA

Press the TA ON/OFF button to switch the priority for traffic announcements on or off.

## TA volume

The volume used for traffic announcements is set to 20 by default. To change the volume of these announcements, adjust the volume knob during the traffic announcement. The unit will then store the currently selected volume automatically.

## CT (Clock Time)

Some stations broadcast the time and date within the encoded RDS signal. The clock time is automatically adjusted when 'CT' is set to 'ON'.

**Note: Stations broadcasting close to time zones may not broadcast the correct time in your particular area. In this case, turn CT Off and manually set the time.**

## PTY Function

PTY is the abbreviation for Program Type which is the function that displays the program category of the current station such as category (news, sports, talk etc.) Use the scroll bar to select various category codes.

Once a category code is selected the PTY options will display on the screen.

When one PTY option is touched (e.g. News), auto search for next available PTY by increasing tuning frequency until the PTY of the next station matches the current. If no matched PTY has been found, the unit will return to the original radio frequency.

## PLAYBACK OF AUDIO FILES

### Compatible Audio Discs Types

This system will play the following types of discs:

- DVD - DVDs that contain audio and/or video.
- Audio discs - Audio CDs that contain audio, video and image files.
- MP3 discs - A disc that contains audio, video and image files (for example, a CD-R with downloaded MP3 files).

**NOTE: This unit is designed to play pre-recorded (original) CD/DVDs. Some burned CD / DVDs may not play due to different recording formats.**

### DVD Operation

#### DVD Main Menu

**NOTE: When properly installed, DVD video cannot be displayed on the main TFT screen unless the parking brake is applied. If you attempt to play a DVD while the vehicle is moving, the TFT screen displays:**

#### **WARNING!!!**

***IT IS ILLEGAL TO VIEW VIDEO WHILE DRIVING OR OPERATING A MOTOR VEHICLE. SET PARKING BRAKE TO VIEW VIDEO.***

From the Main Menu Screen touch the DISC Icon or insert a disc into the disc slot, label side up. Playback begins when a disc is inserted correctly.

#### Insert a disc

Upon inserting a disc, the unit will switch to [DISP] mode automatically.

#### Eject the disc

Press the [▲] key on the front panel or remote control to eject the disc.

#### Touch screen controls

The touch key areas for DVD playback are outlined below:

- A: Return to the main menu
- B: Disc type
- C: Time display
- D: Play the video and display playback information
- E: Display onscreen control menu

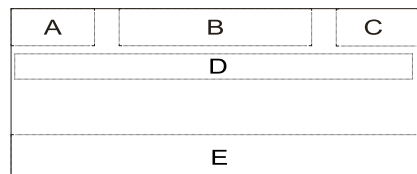

Figure 10. Screen Control Areas

## Controlling Playback

To access the on-screen controls, touch the screen anywhere except for the upper left corner and touch again to cancel display.

## Connect an USB Device

1. Open the USB door.
2. Connect an USB device into the USB connector. Play starts automatically.

### NOTES:

1. If there are audio files supported on the USB stick, the system will enter the audio files menu automatically.  
If there are no audio files, but there are video files supported on the USB stick, the system will enter the video files menu automatically.  
If there are no audio or video files, but there are picture files supported on the USB stick, the system will enter the picture files menu automatically.  
If there are no above audio/video/picture files supported in the USB stick, the screen will display:  
There are no audio/video/picture files supported.
2. Not all USB devices are compatible with the unit.

## Play

Once a disc, or a USB device is inserted, play starts automatically.

## Pause

When play the audio/video file, press the [▶||] key on the remote control or open the on-screen control icons menu and then touch the [▶||] icon, press the [▶||] again and continue to play.

## Stop

For audio files or video files, press the Stop [■] Button on the remote control or open the on-screen control icons menu and then touch the Stop [■] icon to stop. Press the [▶||] to resume from the pausing point.

Touch the Stop [■] icon again to stop entirely, and press the Stop [■] Button on the remote control. Press the [▶||] to playback from the top file.

## Previous/Next

Touch [◀◀] / [▶▶] key on the screen to skip to previous / next track / chapter.

## Search for a Folder

### For Folder Control

Press the [📁] button to access the menu.

1. Touch [📁] to display all available folders.
2. Touch a folder, then touch the desired file.
3. Touch the file again to start play.



Figure 11. Folder Screen

### For Audio Files

1. Touch [🎵] to display all available audio folders.
2. Touch a folder, then touch the desired file.
3. Touch the file again to start play.

### Video Files

1. Touch Video icon [📺] to display all available video folders.
2. Touch a folder, then touch the desired file.
3. Touch the file again to start play.

### Picture Files

1. Touch Picture icon [🖼️] to display all available picture folders
2. Touch a folder, then touch the desired file.
3. Touch the file again to start play.

## Repeat playback

Press the Repeat [RPT] Button on the remote control or open the on-screen control icons menu and then touch the Repeat [↺] icon to switch the repeat modes as below:

Disc type	Repeat mode
DVD	Repeat chapter é Repeat title é Repeat allé Repeat off
VCD(PBC off)	Repeat oneé Repeat all é Repeat off
CD	Repeat oneé Repeat allé Repeat off
MP3/WMA	Repeat oneé Repeat folder éR epeat alléRepeat off
MPEG	Repeat oneé Repeat folder éR epeat alléRepeat off
Picture	Repeat oneé Repeat folder éR epeat alléRepeat off

Figure 12. Repeat Mode

## Repeat A-B

When a DVD, VCD is played back, you can play back the contents between the time points from A to B repeatedly:

Repeat A-	Repeat A-B	Repeat A-B Off
-----------	------------	----------------

Figure 13. Repeat A-B ON and OFF

## Random Play

You can play audio tracks/files in random order. During play CD,press the [RDM] key on the remote control repeatedly to turn Random play ON or OFF.

### NOTE:

**When [Shuffle] is off, the unit resumes play from the current sequence.**

## Playback Control function

This function is available for the VCD discs with Playback Control function (Ver 2.0 or higher). Press the [MENU] Button on the remote control or open the on-screen control icons menu and then touch the [⏮] icon repeatedly to activate this function. Press again to cancel.

### Notes:

1. When Playback Control is ON, playback goes back to the track list and starts from the first track.

- When Playback Control is on, fast motion playback, slow motion playback or skip search is available but repeat playback and searching for a particular chapter or track is prohibited.
- If you use random playback, scan playback or searching playback when Playback Control is ON, Playback Control will be OFF automatically.

## Select Audio Mode

When playing VCDs, the user can select an audio mode (R/L/Stereo).

- During playback, touch the bottom half of the screen to display menu on the screen.
- Touch the Next icon [ ⏭ ] to display the 2nd menu.
- Touch the Audio icon [ 🔊 ] repeatedly until the audio mode is selected.

## Select Subtitle Language

For DVD discs that contain two or more subtitle languages.

- During play, touch the screen to display menu on the screen.
- Touch the Next icon [ ⏭ ] to display the 2nd menu.
- Touch the Language icon [ 🗣️ ] repeatedly to select a language. The selected language is displayed.

## Change Viewing Angle

Some DVDs contain alternate scenes, such as scenes recorded from different camera angles. For such DVDs, you can select from the available alternate scenes.

- During playback, touch the screen to display menu on the screen.
- Press the Angle icon [ 📐 ] repeatedly on the remote control. The viewing angle is changed.

## Video Setup

Touch the Settings icon [ ⚙️ ] to access video setup mode, touch Left or Right direction icons [ ⬅️ ]/[ ➡️ ] to set the desired effect. You may set the brightness, contrast, and saturation of the video output from 1 to 20.

## Playback Information

Touch the screen during playback of a DVD or VCD disc and the playback information will be displayed on the top area of the TFT.

### For DVD:

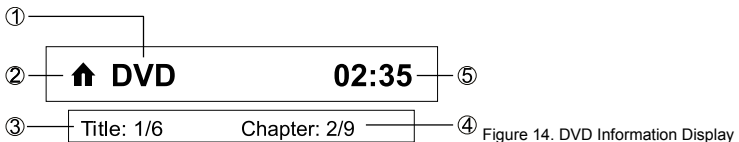

Figure 14. DVD Information Display

- Disc type.
- Return to the main menu.
- DVD Title information. "1/6" indicates that this DVD has 6 titles and the title playing back now is the first title.
- DVD Chapter information. "2/9" indicates that current title has 9 chapters and the chapter playing back now is the fifth chapter.
- Time display.

**For VCD:**

Figure 15. VCD Information Display

1. Disc type.
2. Return to the main menu.
3. VCD Track information. "1/16" indicates that this VCD has 16 tracks and the track playing back now is the first title.
4. Time display.

**Elapsed Time**

1. Elapsed time of the current track.
2. Total time of the current track.

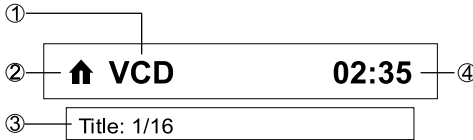

Figure 16. Elapsed Time Display

**Direct Track Entry**

To select a track directly, touch the [  ] icon on screen control to display the direct entry menu. Enter the desired track using the on-screen number pad. Press [ OK ] to the selected track.

**Rotate Pictures**

1. When viewing pictures, touch the screen to display menu on the screen.
2. Touch the Rotate Icon [  ] repeatedly to rotate the picture.

**Zoom**

The user can zoom in pictures for a close view.

1. When viewing pictures, touch the screen to display menu on the screen.
2. Touch [  ] repeatedly to zoom in the picture.





Figure 17. Zoom







## General Disc Information

### Disc Properties

Symbol	12cm Disc Properties	Max Play Time
	Single side single layer (DVD-5) Single side double layer (DVD-9) Double side single layer (DVD-10) Double side double layer (DVD-18)	(MPEG 2 Method) 133 minutes 242 minutes 266 minutes 484 minutes
	Single side single layer (VCD)	(MPEG 1 Method) 74 minutes
	Single side single layer	74 minutes

### Disc Symbols

Symbol	Meaning
	Number of voice languages recorded. The number inside the icon indicates the number languages on the disc (maximum of 8).
	Number of subtitle languages available on the disc (maximum of 32).
	Number of angles provided (maximum of 9).
	Aspect ratios available. "LB" stands for Letter Box and "PS" stands for Pan/Scan. In the example on the left, the 16:9 video can be converted to Letter Box video.
	Indicates the region code where the disc can be played. <ul style="list-style-type: none"> <li>Region 1: USA, Canada, East Pacific Ocean Islands</li> <li>Region 2: Japan, Western Europe, Northern Europe, Egypt, South Africa, Middle East</li> <li>Region 3: Taiwan, Hong Kong, South Korea, Thailand, Indonesia, South-East Asia</li> <li>Region 4: Australia, New Zealand, Middle and South America, South Pacific Ocean Islands/Oceania</li> <li>Region 5: Russia, Mongolia, India, Middle Asia, Eastern Europe, North Korea, North Africa, North-West Asia</li> <li>Region 6: Mainland China</li> </ul> ALL: All regions

## EQUALIZER CONTROL MENU

### Adjusting Equalizer Controls

The Equalizer adjustment screen allows the user to easily adjust the audio system to meet the acoustical characteristics of the vehicle depending on vehicle type and cabin dimensions. **For example:** proper setting of the audio controls can improve the speakers frequency response.

The Balance/Fade levels and Loudness ON/OFF option of a selected audio/video source (Disc, Radio, USB, AV-IN1, or AV-IN2) is also adjusted through the Equalizer adjustment screen.

### Equalizer (EQ)

Touch the Equalizer (EQ / ) icon to view and select a desired acoustical preset level ( Pop / Techno / Rock / Classic / Jazz / Optimal or User)

**NOTE: The equalizer will automatically change to “USER” when individual audio functions are adjusted.**



Figure 18. Equalizer (EQ) Screen

The programmable equalizer allows you to adjust the bass, mid and treble range both in terms of intensity as well as in terms of frequency and the Q value (filter bandwidth).

The values for this are as follows:

For the bass range:	Frequency:	60 / 80 / 100 / 200 kHz
	Q value:	1 / 1.25 / 1.5 / 2
For the mid-range frequencies:	Frequency:	0.5 / 1 / 1.5 / 2.5 kHz
	Q value:	0.5 / 0.75 / 1.0 / 1.25
For the treble range:	Frequency:	10 / 12.5 / 15 / 17.5 kHz

## Adjusting the Fader and Balance

The user can adjust front/rear fader settings, L/R balance settings, and subwoofer levels here.

1. Enter the EQ setup mode.
2. Touch the [  ] icon in the EQ interface menu.



Figure 19. Fade-Balance Adjustment Screen

### Balance

This feature is used to balance the audio output levels between the left and right side of the vehicle. Touch the ◀ or ▶ icons to change the balance control settings -12 (Left) to +12 (Right). The setting can also be changed by touching screen within the grid to move the blue sphere.

### Fader

This feature is used to fade the audio output levels between the front and rear of the vehicle. Touch the ◀ or ▶ icons to change the fade control settings -12 (Rear) to +12 (Front). The setting can also be changed by touching screen within the grid to move the blue sphere.

### Sub (Subwoofer)

This feature is used to reduce or increase the subwoofer sound level. Touch the slide bar ◀ or ▶ icons to adjust the subwoofer volume from -12 to +12. This setting will vary depending on the input level setting of your subwoofer amplifier.

To exit the balance-fader touch the return icon on the top left corner of the screen.

### NOTE:

The EQ mode will change to 'User' automatically when you adjust the frequency value in all modes besides 'User'.

## iPod/iPhone® CONTROLS

### Accessing iPod® Mode

The user can control an iPod®/iPhone® using the touch screen to access, albums, songs, videos, etc.

**NOTE: For basic connectivity, the iPod®/iPhone® must be connected to the unit using the iPod®/iPhone® adapter cable that came with the iPod/iPhone (also available separately). For iPod®/iPhone® video playback, use a jLink USB cable equipped with a USB connector and a 3.5 mm AV jack. Be sure your iPod®/iPhone® has the latest Apple firmware installed to avoid connectivity issues.**

The unit will automatically switch to iPod® mode when an iPod®, iPod® touch or iPhone® is plugged into the front panel USB connector. Also the iPod® can be accessed from the Main Menu Screen by touching the iPod® icon (only available when an iPod® or iPhone® is connected to the front panel USB connector).

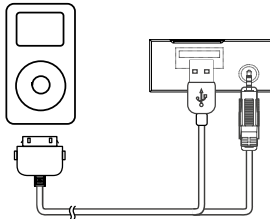

Figure 20. Connecting the iPod®/iPhone®

### iPod®/iPhone® Main Menu

To access the iPod® mode touch [iPod] on the main menu to enter iPod® menu. Access iPod menu from here. Touch ▲ or ▼ icons to browse menu.







Figure 21. iPod®/iPhone® Menu

1. Return to main menu / 2. File list Drag up/down to scroll / 3. Show Music files 4. Show Video files / 5. Show Photo files

**Note: Apple does not support video and image playback for new devices with a Lightning port. This affects, but is not limited to, the following Apple devices: iPhone 5, iPhone 5s/5c, iPod touch 5G, iPod Nano 7G.**

## Pausing Playback



1. Touch the Pause icon [  ] on the bottom of the screen to pause play. "PAUSE" appears in the display, and Pause icon [  ] will switch to a Play icon [  ].
2. Touch the Play icon [  ] to resume playback.

## Selecting a Track

### Track-up

Touch the Forward icon [  ] to move to the beginning of the next track.

### Track-down

1. Touch the Back icon [  ] once to move back to the beginning of the current track.
2. Touch the Back icon [  ] twice to move back to the beginning of the previous track.

## Fast Forward/Fast Reverse

### Fast forward

Touch and hold the Forward icon [  ].to fast forward a track.

### Fast reverse



Touch and hold the Back icon [  ]to fast reverse a track.



Figure 22. iPod®/iPhone® Play/Pause and Track Controls

## Repeat Play

This function allows the user to play the track repeatedly by touching the Repeat icon [  ] to select Repeat one or Repeat all.

## Random play

This function allows the user to play all tracks recorded in a random order by touching the Random icon [  ] to perform random play.



Figure 23. iPod®/iPhone® Repeat Play and Random Play Controls

## BLUETOOTH® OPERATION

Bluetooth® technology has the capability to wirelessly synchronize and transfer data among devices. The Bluetooth® audio capabilities can be used for wireless phones hands free applications. Before attempting to use the Bluetooth® functions on the unit, please make sure your wireless phone supports Bluetooth® functions.

We use the latest Bluetooth® Technology in order to offer you the best connection, most features, and easiest pairing, but all phones operate differently. Please read your phone's owner's manual and familiarize yourself with its available Bluetooth® features and functions. Not all features will work with all phones.

### NOTE:

The distance between this unit and your cellular phone must be 8 feet (2.4 meters) or less for sending and receiving voice and data via Bluetooth® wireless technology.

Please make sure your mobile phone supports Bluetooth® functions (Headset or Handsfree profiles or both). Adhere to the following guidelines for successful operation:

- Before using Bluetooth® functions, you must pair your mobile phone to the MAC 310 head unit (see "Pairing the Bluetooth® System with Your Mobile Phone and Head Unit"). To ensure the best reception for pairing and re-connection, please make sure the mobile phone battery is fully charged before you begin.
- Try to perform pairing within a few minutes of the mobile phone being turned on.
- Once the unit has been paired with the mobile phone, the unit's model number, "MAC 310", will be displayed on the mobile phone.
- To achieve the best performance, always keep the mobile phone within 3 meters of the head unit.
- Always keep a clear path between the mobile phone and the head unit. Never place a metal object or any other obstacle between the mobile phone and the head unit.
- Some mobile phones (like Sony Ericsson) may have a "Power Saving Mode" option. PLEASE DO NOT use the power saving mode with the MAC 310.
- Before accepting or making a call, make sure your mobile phone's "Bluetooth® function" is turned on.
- To ensure the best conversation quality/performance, stay within one meter of the microphone when talking.
- To manually disconnect the mobile phone from the head unit, press the "Chain Link" icon on the Bluetooth® user interface (next to the mobile phone name) and the Bluetooth® will be "disconnected", but still paired.

### Pairing Bluetooth® Enabled Devices

To connect your Bluetooth® phone to the unit, the user needs to pair the phone to the unit. Pairing needs only to be done once. The user can pair up to five phones. The user can search for Bluetooth® head units by mobile phone.

1. Turn ON the Bluetooth® function on the device.
2. Search for Bluetooth® devices by mobile phone.
3. Select the Bluetooth® device ID "MAC 310" in the pairing list.
4. Enter default password "0000".

**NOTES:**

- The operational range between this unit and a Bluetooth® device is approximately 5 meters.
- Before you connect a Bluetooth® device to this unit, familiarize yourself with the Bluetooth® capabilities of the device.
- Compatibility with all Bluetooth® device is not guaranteed.
- Any obstacle between this unit and a Bluetooth® device can reduce the operational range.
- Keep this unit away from any other electronic device that may cause interference.



Figure 24. Bluetooth® Menu

**Disconnecting a Bluetooth® Device**

To disconnect one device, touch [ Disconnect ]. After "Disconnect" is pressed, the radio will display a screen listing paired devices. Pressing the Green "Plug" icon will reconnect a previously paired phone to the BT radio. Pressing the "Wastebin" icon next to a device's name will unpair the phone from the radio.

**NOTES.**

- The device will be disconnected when the device is moved beyond the operational range.
- If you want to reconnect the device to the unit, place it within the operational range.
- If you do not want to reconnect the device to the unit automatically, touch [ Options ], then set [ Auto connect ] to [ OFF ].

For details, see the "Adjust Bluetooth® Settings" section.



Figure 25. Bluetooth® Entry Pad and Option Screen

**Making a Call**

1. Select Bluetooth® function in the home menu.
2. On Option page, see the "Phone Synch" item, and press "Synch" to synchronize the phone book with the BT. If you have many contacts, this may take up to 3-4 minutes.

### 3. Search for phone number from the following list:

- [Phone Book]
- [Call History]
- [Missed calls]
- [Received calls]
- [Dialed calls]

Or touch the number pad directly, then touch [  ] to dial.



Figure 26. Bluetooth® Call Log Controls

## Receiving a Call

By default, all incoming calls are received automatically.

1. If there is an incoming call, the screen will display “Incoming call...”.
2. Touch the screen to select [ hang up ] or [ Answer ].  
Speak into the Bluetooth® microphone.

### Tip

You can select to receive calls manually by setting [Auto answer] to [OFF]



Figure 27. Bluetooth® Incoming Call Screen

## Adjust Bluetooth® Settings

1. In Bluetooth menu, touch [ Options ].  
The option menu is displayed.
2. Touch on the selected option to change the setting.
  - [Bluetooth]: To turn the “Bluetooth” function ON or OFF.
  - [Auto connect]: To turn the “Auto Connect” function ON or OFF .
  - [Auto answer]: To turn the “Auto Answer” function ON or OFF .
  - [Pairing code]: To set the paring code.
  - [Phone sync]: To synchronize phone book, touch [ OK ] on the sub-menu  
Phonebook Synch may take several minutes to load on initial setup.



**NOTE:**

You can also adjust Bluetooth® settings in the “Settings” menu.



Figure 28. Bluetooth® Settings Menu

## Bluetooth® Music Function

Bluetooth® provides an Advanced Audio Distribution Profile (A2DP) profile for streaming music from a mobile phone or a portable multimedia player (PMP), sometimes referred to as a MP3 player. The unit allows you to play back audio files from your mobile phone or a PMP using a Bluetooth® connection.

**NOTE: Please quit A2DP mode before attempting to make a phone call, as unexpected results may occur depending on your mobile phone model.**

AVRCP is short for Audio/Video Remote Control Profile. Mobile phones supporting this function can control the playback of a Bluetooth® audio player.

The unit can control a Bluetooth® audio player via Advanced Audio Distribution Profile (A2DP) or Audio/Video Remote Control Profile (AVRCP). Bluetooth® audio players (or Bluetooth® adapters) compatible with these profiles can be connected to this unit.

While listening to music from any source, the user can make a phone call by pressing the number keys on the mobile phone. The unit will stop playing music and the TFT screen will display “Calling”, after the call received, the voice will be transferred to the unit. When the call ends, the screen will display music playing menu.

If there is an incoming phone call, the music will stop, and the screen will display “Incoming”. When the call ends, the screen will display music playing menu.



Figure 29. Bluetooth® Audio Menu

## AV-IN1/AV-IN2 CONTROLS

### AV-In1

AV-In1 is used for playback of audio/video from an external device connected to the unit through a 3.5mm jack located on the front panel.

### AV-In2

AV-In2 is used for playback of audio/video from an external device connected through RCA connectors located on the back of the unit.

You can connect an external audio/video device to the unit.

1. Connect the external device with an appropriate AV cable.
2. Touch the upper left corner to display the main menu.
3. Touch [Aux 1] / [Aux 2] to access external device.

**NOTE: Audio/Video device must be connected to the unit using an audio/video adapter cable that is available separately.**

**NOTE: Video will only play when the vehicle parking brake is engaged. The parking brake must be connected for this feature to operate.**

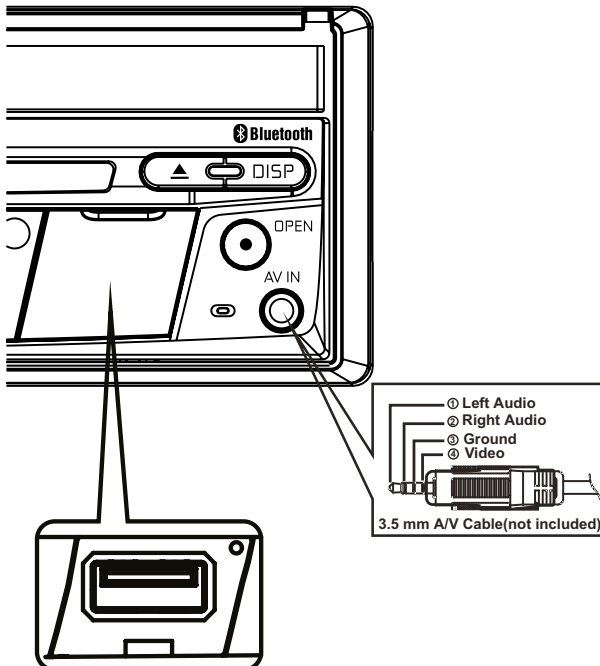

Figure 30. Connecting External Devices

## STEERING WHEEL CONTROLS (SWC)

(if equipped)

The MAC 310 is compatible with following steering wheel control adapters: Dietz UNICO DUAL PLUS + cable, PAC (Pacific Accessory Corporation) SWI-PS and Metra ASWC. A 3.5 mm female connector (labeled "SWC Interface") on the back of the head unit allows connectivity to the adapters. Please refer to the instructions included with the adapters for detailed installation information.

The following controls are available for most vehicles:

1. Volume Up (+)	4. Seek Up (Next)	7. Preset (+)	10. Answer
2. Volume Down (-)	5. Seek Down (Prev)	8. Preset (-)	11. BT End
3. Mute	6. Source	9. Band	

To access the SWC Controls for programming, touch the Steering Wheel icon on the second page of the Main Source Menu.



Figure 31. SWC Programming Screens

### SWC Programming

Up to 11 steering wheel control functions can be programmed via the built-in SWC interface. Not all functions may be supported for each vehicle.

1. Popular OE steering wheel functions are already pre-programmed from the factory. If your vehicle does not support the exact same functions already pre-programmed, you will need to clear / reset the SWC interface and program in the exact functions of your vehicle. To clear / reset the SWC interface, press and hold "Reset" for 2 seconds.
2. To begin programming the SWC interface after it has been cleared / reset, press a number 1 ~ 11, then press a function. A check mark should appear corresponding to the number and function. Continue programming in this manner until all of the OE steering wheel control functions are completed.

**Note: Functions 1 ~ 11 must be assigned to a function on the OE steering wheel. For example, if the OE steering wheel does not support Preset + and Preset -, then these functions must be cleared / reset in order for the other functions to work correctly.**

3. To "learn" the programming completed in step 2 above, press the "Program" button. You will then be prompted to push each button on the OE steering wheel (for 1 second), so the unit can learn the corresponding function.
4. SWC learning / programming is now complete.

## REAR CAMERA OPERATION

This unit is “camera ready.” Before accessing any camera features, you must install a rear video camera (e. g. RVC1, sold separately).

When the camera is installed, the rear view image of what is behind the vehicle will appear when the vehicle is placed in reverse gear. When leaving reverse gear, the unit displays the previous screen.

## TROUBLESHOOTING

Problem	Cause	Corrective Action
<b>General</b>		
Unit will not power on	Radio Fuse blown.	Install a new fuse with the correct rating.
	Car battery fuse blown.	Install a new fuse with the correct rating.
	Illegal operation.	Press the RESET button located over the rotary encoder on the front panel.
Remote control does not work	Battery depleted	Change the battery
	Battery installed incorrectly.	Install the battery correctly
No/low audio output	Improper audio output connection.	Check wiring and correct.
	Volume set too low.	Increase volume level.
	Improper "MUTE" connection.	Review wiring diagram and check "MUTE" connection.
	Speakers damaged.	Replace speakers.
	Heavily biased volume balance.	Adjust the channel balance to the center position.
	Speaker wiring is in contact with metal part of car.	Insulate all speaker wiring connections.
Poor sound quality or distortion	Pirated disc is in use.	Use original copy.
	Speaker power rating not compatible with unit.	Connect proper speakers.
	Speaker is shorted.	Check speaker contact.
Unit resets itself when engine is off	Incorrect connection between ACC and positive battery wire.	Check wiring and correct.

<b>TFT Monitor</b>		
No image	Incorrect connection to parking brake wire.	Check wiring and correct..
	Parking brake is not engaged.	Stop vehicle in safe place and apply parking brake.
Flashing image or interference appears on screen	DVD is not compatible with current TV system settings.	Change setup to accommodate disc.
	Improper video signal connections.	Check wiring and correct.
Prolonged image or improper height/width ratio display	Improper aspect ratio setup.	Use correct aspect ratio setting.

<b>Problem</b>	<b>Cause</b>	<b>Corrective Action</b>
<b>TUNER</b>		
Weak station searching	Auto antenna is not fully extended.	Connect the auto antenna control cable properly.
	Auto antenna not properly connected.	Connect the auto antenna control cable properly.
	LOCAL function is activated.	Turn LOCAL function off.
<b>DISC</b>		
Cannot insert disc	Disc already inside unit.	Eject current disc and insert new one.
Image blurred, distorted or dark	Disc is illegally copied.	Use original disc.
Disc does not play back	Disc is warped or scratched.	Use disc in good condition.
	Disc is dirty or wet.	Clean disc with soft cloth.
	Laser pickup is dirty.	Clean laser pickup with cleaning disc.
	Incompatible disc is used.	Use compatible disc.
	Disc region code is not compatible with unit.	Use disc with proper region code.
	Disc is inserted upside down.	Insert disc with label side up.
PBC cannot be used during VCD playback	PBC is not available on the disc.	
No repeat or searching while playing VCD	PBC is on.	Turn PBC off.
<b>MP3</b>		
Interruption occurred during playback	Disc is dirty or scratched.	Clean disc or replace.
	File is damaged/bad recording.	Recreate disc with good files.

## Disc Error Messages

Message Displayed	Cause	Corrective Action
Loading	Disc is being read.	
No Disc	Disc is dirty.	Clean disc with soft cloth.
	Disc is upside down.	Insert disc with label side up.
	Disc not present in loading compartment.	Insert disc.
Bad Disc	Disc is dirty.	Clean disc with soft cloth.
	Disc is upside down.	Insert disc with label side up.
Unknown disc	Disc format is not compatible with this unit.	Use compatible disc.
Region Error	DVD is not compatible with region code of unit.	Use disc with proper region code.
Error	Illegal mechanism operation.	Press EJECT key for 5 seconds to reset loading mechanism.

## SPECIFICATIONS

### DVD/CD Player

Compatible Disc Media: DVD + R / RW (Single and Dual Layer) and CD-R / RW

Compatible Media Formats: CD-DA, MP3, WMA, VCD, SVCD, Xvid, AVI, MPEG 1/2

Signal to Noise Ratio: >95dBA

Dynamic Range: >95dB

Frequency Response: 20Hz to 20 kHz, -3dB

Channel Separation: > 60dB @ 1 kHz

D/A Converter: High performance 24-bit / 192 kHz sample rate, Multi-Bit Sigma-Delta Modulator

### Video

Format: NTSC, PAL (auto-detection)

Output: 1Vp-p (75-ohm)

Input: 1Vp-p (75-ohm)

### FM Tuner

Tuning Range: 87.5MHz - 107.9MHz

Mono Sensitivity (-30dB): 9dBf

Quieting Sensitivity (-50dB): 15dBf

Alternate Channel Selectivity: 70dB

Signal to Noise Ratio @ 1 kHz: 58dB

Image Rejection: 80dB

Stereo Separation @ 1 kHz: >30dB

Frequency Response: 30Hz - 15 kHz, -3dB

### AM Tuner

Tuning Range: 530 kHz - 1620 kHz

Sensitivity (-20dB): 15uV

Signal to Noise Ratio @ 1 kHz: 50dB

Image Rejection: 60dB

Frequency Response: 50Hz - 2 kHz, -3dB

### Monitor

Screen Size: 7.0" (Measured diagonally), 16:9 Widescreen

Screen Type: TFT Liquid Crystal Display (LCD) active matrix

Resolution: 1,152,000 pixels, 800W (x3) X 480H WVGA



## General

Auxiliary Input impedance: 10k

Power Supply: 11 to 16VDC, negative ground

Power Antenna (Blue): 500mA max, current limited protection

Amplifier Remote (Blue/White): 500mA max, current limited protection

Operating Temperature: -20C ~ 65C

Fuse: 15-amp, mini ATM type

DIN chassis dimensions: 7" X 7" X 2" (178mm x 178mm x 50mm)

Power Output: 4 x 40 Watt max.

Signal to Noise Ratio: 70dBA below reference (Reference: 1 Watt, 4-Ohms)

Frequency Response: 20 Hz - 20 kHz, -3dB. (Aux Input used as reference input)

Reference Supply Voltage: 14.4VDC

\*Specifications subject to change without notice.

## CARE AND MAINTENANCE

1. Use only a clean silicone cloth and neutral detergent to clean the front panel or monitor. A rough cloth and non-neutral detergent (such as alcohol) may result in scratching or discoloration.
2. Do not get water or cleaning fluids on the unit.
3. If the temperature inside the player gets too hot, a protective circuit automatically stops play of the disc. If this occurs, allow the unit to cool before operating the player again.
4. Never insert anything other than a 12 cm (5") compact disc into the player as the mechanism can be damaged by foreign objects.
5. Do not attempt to use a 8 cm (3") CD-Single disc in this unit, either with or without an adaptor, as damage to the player and/or disc may occur. Such damage is not covered by the Warranty on this product.
6. The CD player may not operate properly in extreme hot or cold. If such conditions occur, allow the interior of the vehicle to reach a normal temperature before using player.
7. When the vehicle warms up during cold weather or under damp conditions, condensation may appear on the LCD panel. Should this occur, the screen will not operate properly until the moisture has evaporated.
8. We suggest you use a cleaning disc in this unit more frequently than in the unit in your home due to the environmental conditions of the vehicle.

Merci d'avoir opté pour un produit Mac Audio. Nous espérons que les instructions de ce manuel seront claires et simples à suivre. Il suffit de quelques minutes pour apprendre comment utiliser toutes les fonctions de notre nouveau récepteur multimédia mobile Mac Audio MAC 310 et en apprécier toutes les options.

## UTILISATION NORMALE

Cet appareil est conçu pour s'accomoder à une ouverture de tableau de bord 1.0 DIN d'une véhicule avec un système de 12 volts à masse négative.

Veuillez lire attentivement la notice d'utilisation avant l'installation de l'appareil.

Il est préférable de confier le montage du Mac Audio MAC 310 à un spécialiste.

N'essayez pas d'ouvrir ou réparer l'appareil.

Confiez systématiquement toute réparation à un personnel qualifié.

## DÉCLARATION DE CONFORMITÉ



VOXX Electronics GmbH déclarons que le produit MAC 310 est conforme aux exigences essentielles et aux autres dispositions pertinentes de la Directive 1999/5/EC. Une copie de la Déclaration de conformité est disponible à l'adresse <http://www.mac-audio.de> (espace de téléchargement du produit).

## TABLE DE MATIÈRES

Consignes de sécurité	91
Consignes générales	91
Fonctionnalités	92
Accessoire optionnel	93
Commandes et voyants du panneau avant	94
Fonctionnement de la télécommande	96
Remplacement de la batterie de la télécommande	99
Démarrage rapide	100
Réglage du système	103
Fonctionnement du syntoniseur	107
Lecture de fichiers audio	110
Menu des commandes de l'égaliseur	116
Commandes de l'ipod®/iphone®	118
Utilisation Bluetooth	120
Commandes AV-In1/AV-In2	124
Commande de volant (SWC)	125
Fonctionnement de la caméra arrière	126
Dépannage	127
Spécifications	131
Soins et maintenance	132

## CONSIGNES DE SÉCURITÉ

- Vous ne devez pas installer l'appareil à un endroit où la commande et l'utilisation de l'appareil pourrait compromettre la sécurité.
- La sécurité routière est toujours la priorité absolue.
- Utilisez l'autoradio toujours de sorte à maîtriser votre véhicule quelle que soit la situation de la circulation du moment.
- Au cas où vous avez des difficultés à lire l'affichage ou de commander l'autoradio, garez-vous avant de procéder aux réglages.
- En tant que conducteur, vous ne devez utiliser aucune application qui pourrait détourner votre attention du trafic (par ex. entrée de la destination pour le navigateur, visualisation d'images ou de vidéos).
- Vous devez suivre les indications du navigateur dans le respect du code de la route (panneaux routiers, panneaux de priorité, règles de priorité, etc.).
- Un volume élevé pour écouter de la musique peut entraîner des dommages auditifs.
- Vous devez éviter un volume trop élevé pour pouvoir entendre des avertissements acoustiques (par ex. sirène de la police, pompiers).
- N'augmentez pas le volume lorsque l'autoradio est sur muet (par ex. pour sélectionner la fonction BT).
- N'utilisez jamais la fonction vidéo de l'appareil lors de la conduite (à l'exception pour la marche arrière) pour éviter tout accident. L'utilisation pendant la conduite est interdite par la loi.
- L'utilisation d'un fusible inapproprié peut endommager l'appareil ou déclencher un incendie.
- Ne pas démonter ou modifier l'appareil.
- Protégez l'appareil de l'humidité et de l'eau pour éviter tout risque d'électrocution ou d'incendie.

## CONSIGNES GÉNÉRALES

- En cas de dysfonctionnement, veuillez lire les instructions du chapitre Dépannage. Au cas où la panne n'y était pas décrite, pressez le bouton RESET à proximité du port USB pour réinitialiser la réglage d'usine.
- Utilisez exclusivement des supports de données au format standard.

## FONCTIONNALITÉS

Veillez lire le mode d'emploi de ce produit avant de l'utiliser. La documentation offerte permet à l'utilisateur de profiter de toutes les fonctions de son nouveau récepteur Multimédia Mobile MAC 310 de Mac Audio. S'il vous plaît, lisez toutes les instructions avant de commencer l'installation, et gardez ce manuel pour un usage ultérieur. Il est recommandé de faire installer le MAC 310 de Mac Audio dans un établissement d'installation reconnu.

### Lecteur DVD/CD

- Formats de disque compatibles: DVD +/- R/ +/- RW (couche simple et double) et CD-R/-RW
- Formats de média compatibles: CD-DA, MP3, WMA, VCD, SVCD, Xvid, AVI, MPEG 1/2
- Rapport signal/bruit: >95 dBA
- Portée dynamique: >95 dB
- Réponse en fréquence: 20 Hz à 20 kHz, -3 dB
- Séparation des canaux: > 60 dB à 1 kHz
- Convertisseur numérique-analogique: Échantillonnage haute performance 24-bit / 192 kHz, modulateur Sigma-Delta multibit
- Formats d'image: cinéma, normal et désactivé (standby)

### Vidéo

- Format: NTSC/PAL (détection automatique)
- Sortie: 1 Vp-p (75 ohms)
- Entrée: 1 Vp-p (75 ohms)

### CD / MP3 / WMA

- Compatible avec texte CD
- Affichage de la photo album (compatible avec ID3-tag)
- Recherche répertoire (MP3 / WMA seulement)
- Lecture de CDs/ DVD+R/RWs personnalisés avec un maximum de 2000 fichiers MP3 et WMA

### Radio FM (syntoniseur)

- RDS (Radio Data System): AF (fréquences alternatives), CT (Synchronisation de l'heure), EON (Enhanced Other Networks), PS (noms de la station), PTY (types de programme), RT (Texte Radio), TA (annonces de circulation)
- Fourchette de syntonisation: 87,5 MHz – 107,9 MHz
- 18 stations préréglées
- Auto Stéréo/Mono
- Local/Distance
- Sensibilité mono (-30 dB): 9 dBf
- Seuil de sensibilité (-50 dB): 15 dBf
- Sélectivité de canal alterné: 70 dB
- Seuil de sensibilité à 1 kHz: 58 dB
- Réponse en fréquence: 30 Hz – 15 kHz, -3 dB

### Radio AM (syntoniseur)

- Fourchette de syntonisation: 522 kHz – 1620 kHz
- 12 stations préréglées

## Bluetooth®

- Mains libres avec microphone séparé
- Audio Streaming (A2DP/AVRCP)
- Module Bluetooth® avec profile AVRCP/A2DP

## Écran

- Dimensions: 17,8 cm / (7"); écran tactile (touchscreen) LCD avec rétroéclairage DEL
- Type: Affichage à cristaux liquides (LCD) TFT haute définition
- Résolution: 1.152.000 sous-pixels, 800 (l) x 480 (h)

## ACCESSOIRE OPTIONNEL

### **CAMÉRA ARRIÈRE RVC1**

*Le MAC 310 est « prêt pour la caméra » RVC1. Avant d'accéder aux fonctionnalités de la caméra, vous devez acquérir et installer une caméra de vidéo postérieure.*

## COMMANDES ET VOYANTS DU PANNEAU AVANT

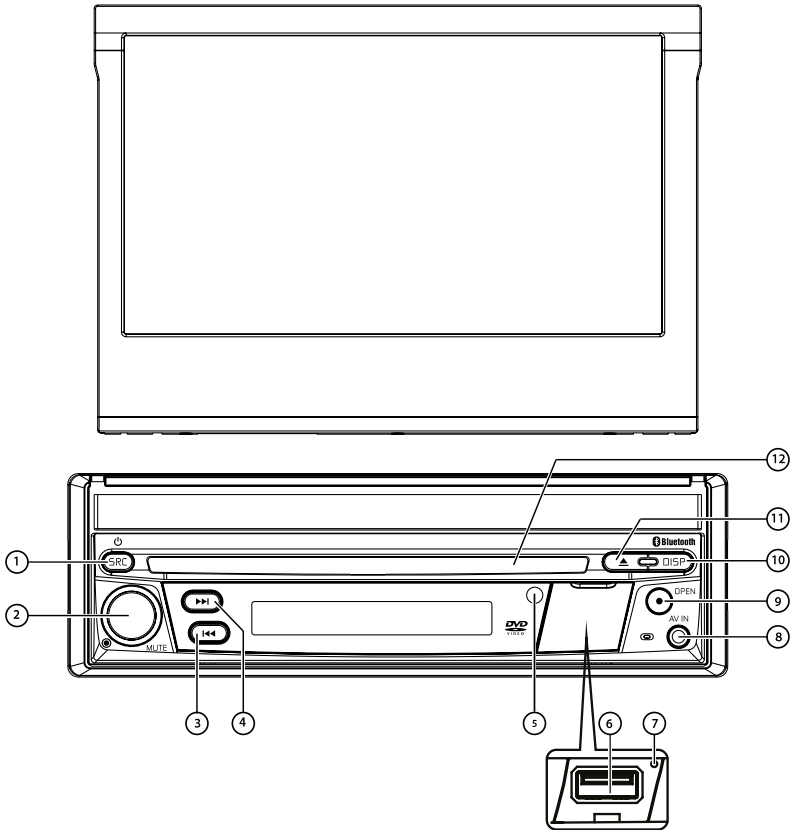

FIGURE 1. Commandes et voyants du MAC 310

### Avis

Les graphiques de ce manuel sont référentiels, ils peuvent différer de l'appareil que vous avez en main. Référez-vous à celui-ci en dernier ressort.

1. **Bouton SRC (📶) ON/OFF, (ALLUMER/ÉTEINDRE) et menu Source:** appuyez sur la touche pour allumer l'appareil. Quand il est allumé, une pression momentanée sur la touche [SRC] fera apparaître le menu principal de la source sur l'écran tactile. Maintenez le bouton enfoncé pendant deux secondes pour éteindre l'appareil.
2. **Bouton CODEUR ROTATIF:** tournez le bouton pour régler le son de 0 à 50. Appuyez sur le bouton pendant un instant pour assourdir la sortie audio. Appuyez à nouveau pour restaurer le son.  
Le volume sonore des annonces de circulation a été réglé à l'usine sur la valeur 20. Pour modifier le volume sonore des annonces de circulation, tournez le codeur rotatif pendant une annonce. L'appareil enregistrera automatiquement la valeur du volume actuelle.
3. **Touche REVERSE (RECUL) [◀◀]:** Appuyez sur ◀◀ pour lancer la recherche en reculant. En mode radio, appuyez sur ◀◀ pour chercher une station avec une fréquence inférieure.
4. **TOUCHE FORWARD (AVANCE) [▶▶]:** Appuyez sur cette touche pour avancer. Sous le mode radio, appuyez pour chercher une station suivante.
5. **TÉLÉCAPTEUR IR:** il sert à capter les signaux de la télécommande.
6. **Couvercle de l'interface USB:** il couvre le connecteur de l'interface USB. Ouvrez pour introduire une clé USB.
7. **Bouton RESET (remise à zéro):** Appuyez sur ce bouton pour rétablir les paramètres du système (sauf mot de passe) et pour corriger un arrêt du système ou toute autre opération incorrecte. Utilisez la pointe d'un stylo pour activer le bouton.
8. **Entrée (A/V):** pour connecter une unité A/V compatible.
9. **Bouton [OPEN/CLOSE] (OUVRIR/FERMER) L'ÉCRAN TFT:** Appuyez sur ce bouton pour déclencher le système mécanique automatique et mettre l'écran TFT en position de visualisation. Appuyez à nouveau pour fermer le TFT. À écran ouvert, maintenez enfoncé le bouton pour accéder au mode de réglage d'angle de visualisation, et tournez le bouton pour régler. Maintenez pressé après le réglage pour sauvegarder cette position TFT ou laissez la fonction de temps d'attente après 4 secondes.
10. **Touche [DISP] (AFFICHAGE):** Avec l'écran ouvert, pendant la lecture d'un DVD, appuyez une fois pour voir l'information sur le temps, le titre, le chapitre ; appuyez deux fois pour voir l'information sur l'audio, les sous-titres, l'angle et la vitesse de bits. Avec l'écran fermé, appuyez pour voir l'information alternative de l'écran LCD.
11. **Touche EJECT (ÉJECTER) [▶]:** Appuyez sur cette touche pour éjecter un disque DVD/CD/MP3. La lecture du disque s'interrompra, le disque sera éjecté et l'appareil se mettra en mode radio. Si l'on ne retire pas le disque et on appuie à nouveau sur la touche, le disque se remettra en marche. Si vous ne retirez pas le disque de la fente avant 10 secondes après l'éjection, il se remettra en marche automatiquement pour éviter qu'il ne soit accidentellement endommagé.
12. **FENTE POUR LES DISQUES:** les disques DVD/CD/MP3 sont acceptés. Si l'appareil est allumé, la lecture commence quand le disque est inséré.

## FONCTIONNEMENT DE LA TÉLÉCOMMANDE

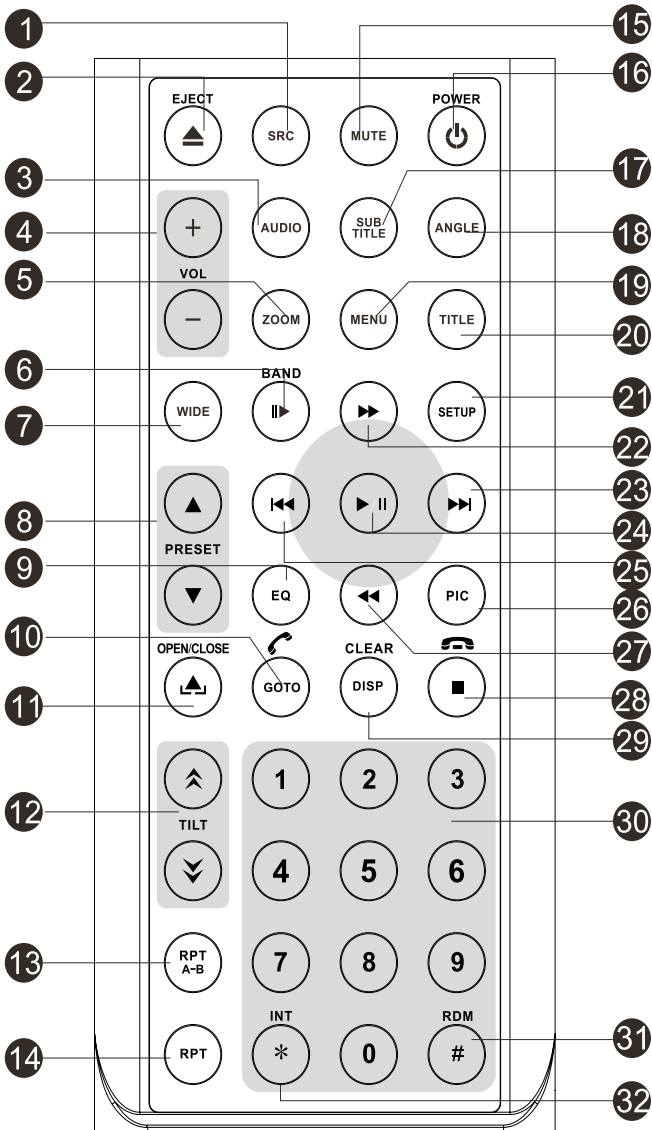

Figure 2. Télécommande MAC 310



## Description fonctionnelle de la télécommande

1. **Touche SOURCE (SRC):** Appuyez sur cette touche pour changer et sélectionner parmi les sources disponibles. (Radio/Disque/Bluetooth/USB/Bluetooth audio/SWC/AUX-1/AUX-2/ Caméra)
2. **Touche EJECT (ÉJECTER (▲)):** Appuyez sur cette touche pour éjecter un disque DVD/CD/MP3. La lecture du disque s'interrompt, le disque sera éjecté et l'appareil se mettra en mode radio. Si l'on ne retire pas le disque et on appuie à nouveau sur la touche, le disque se remettra en marche. Si vous ne retirez pas le disque de la fente avant 10 secondes après l'éjection, il se remettra en marche automatiquement pour éviter qu'il ne soit accidentellement endommagé.
3. **Touche AUDIO:** Appuyez sur cette touche pour afficher et choisir la langue de l'audio en mode DVD. Chaque fois que vous appuyez sur la touche, la langue change. REMARQUE: les langues audio varient d'un disque à l'autre.
4. **Touches VOLUME (VOL + et VOL -):** Appuyez sur ces touches pour augmenter ou diminuer le son de la lecture.
5. **Touche ZOOM:** (pour regarder des fichiers vidéo/d'image)

### Fichiers vidéo:

Appuyez sur la touche ZOOM

Une fois

2 fois

3 fois

4 fois

Lecteur de disques compacts

Il agrandit l'image à 125% de la taille d'origine

Il agrandit l'image à 150% de la taille d'origine

Il agrandit l'image à 200% de la taille d'origine

L'image revient à ses dimensions d'origine

### Fichiers d'image:

Appuyez sur la touche ZOOM

Une fois

2 fois

3 fois

4 fois

Le lecteur de carte SD

Il agrandit l'image à 100% de la taille d'origine

Il agrandit l'image à 200% de la taille d'origine

Il agrandit l'image à 300% de la taille d'origine

L'image revient à ses dimensions d'origine

6. **Touche BAND (STATION):** Appuyez sur cette touche pour vous déplacer à travers les stations pré-réglées, ou, quand vous êtes en mode disque, appuyez sur cette touche pour choisir la vitesse de lecture (lente/rapide). Appuyez sur cette touche pour répondre à un appel téléphonique à travers Bluetooth.
7. **Touche [WIDE] (LARGEUR):** change le mode d'affichage.
8. **Touche [PRESET ▲ / ▼] (PRÉRÉGLAGE):** Pour choisir une station de radio prédéfinie.
9. **Touche EQUALIZER (ÉGALISEUR) (EQ):** Appuyez sur cette touche pour accéder au menu d'égaliseur sous tous les modes de lecture audio.
10. **Touche GOTO:** Appuyez sur cette touche pour afficher l'écran de recherche d'entrée directe pendant la reproduction d'un disque.  
Touche BLUETOOTH: Appuyez sur cette touche pour accéder à la fonction Bluetooth.
11. **Touche [OPEN/CLOSE] (OUVRIR/FERMER):** Appuyez sur cette touche pour ouvrir/fermer l'écran TFT.
12. **Touche [TILT ^ / v ]:** Pour régler l'angle d'inclinaison de l'écran TFT.
13. **Touche [RPT A-B]:** Pour répéter l'intervalle A-B.
14. **Touche [RPT]:** Pour répéter la lecture.
15. **Touche MUTE (MUET):** Appuyez sur cette touche pour assourdir ou restaurer l'audio.
16. **Touche POWER (⏻) (ALLUMER):** Appuyez sur cette touche pour allumer ou éteindre l'appareil.

17. **Touche SUBTITLE (SOUS-TITRES):** Appuyez sur cette touche pour afficher et choisir la langue des sous-titres en mode DVD. Chaque fois que vous appuyez sur cette touche, la langue des sous-titres change. REMARQUE: Le type et le nombre de langues pour les sous-titres varient d'un disque à l'autre.
18. **Touche ANGLE:** Appuyez sur cette touche pour afficher et choisir différents angles de caméra en mode DVD. Chaque fois que vous appuyez sur cette touche, l'angle change. REMARQUE: Le nombre d'angles varie d'un disque à l'autre. Pas tous les disques n'offrent cette option.
19. **Touche MENU:** Appuyez sur cette touche pour accéder au menu principal d'un DVD ou CD pendant la lecture. Le disque reviendra à la lecture normale et le menu principal disparaîtra si vous ne faites aucun choix au bout de 10 secondes. Cette touche sert aussi à choisir le mode de photo d'un lecteur MP3.
20. **Touche [TITLE] (TITRES):** Sert à afficher le menu Titre d'un DVD.
21. **Touche SETUP (PARAMÈTRES):** Appuyez sur cette touche pour afficher le menu de paramètres du système.
22. **Touche FAST FORWARD (AVANCE RAPIDE) [▶▶]:** Appuyez sur cette touche pour avancer la lecture du disque à une vitesse 2x, 4x, 8x ou 20x. Appuyez sur cette touche en mode radio pour chercher des stations de radio disponibles, en augmentant la fréquence.
23. **Touche NEXT FORWARD (PROCHAIN) [▶▶]:** Appuyez sur cette touche pour passer au prochain chapitre, piste ou chanson pendant la lecture d'un disque. Appuyez sur cette touche en mode radio pour chercher des stations disponibles en augmentant la fréquence.
24. **Touche PLAY/PAUSE (LECTURE/PAUSE) [▶/⏸]:** Appuyez sur cette touche pour mettre en pause la lecture d'un disque. Appuyez à nouveau pour reprendre la lecture normalement.
25. **Touche PREVIOUS (PRÉCÉDENT) [◀◀]:** Appuyez sur cette touche pour revenir au chapitre, piste ou chanson précédente pendant la lecture d'un disque. Appuyez sur cette touche en mode radio pour chercher les stations disponibles en augmentant la fréquence.
26. **Touche [PIC]:** réglage de l'image. Appuyez sur cette touche pour régler brillance/contraste et saturation.
27. **Touche FAST REVERSE (RECU RAPIDE) [◀◀]:** Appuyez sur cette touche pour reculer la lecture du disque à une vitesse 2x, 4x, 8x ou 20x. Appuyez sur cette touche en mode radio pour chercher des stations disponibles, en diminuant la fréquence.
28. **Touche [■ / 📶]:** Pour arrêter la lecture ou raccrocher. Appuyez sur cette touche pour déconnecter un appel actif sur Bluetooth.
29. **Touche [DISP/CLEAR] (AFFICHER/EFFACER):** Pour afficher ou effacer l'information.
30. **Touches numériques (0-9):** Appuyez sur ces touches pour accéder directement aux chapitres ou pistes, pour faire des numéros de téléphone ou introduire des mots de passe.
31. **Touche RANDOM (ALÉATOIRE) [#]:** Appuyez sur cette touche pour que la lecture des pistes ou chapitres soit faite dans un ordre aléatoire.
32. **TOUCHE [INT]:** Lecture de l'introduction.

## Notes sur l'emploi de la télécommande

- Dirigez la télécommande vers le télécapteur de l'appareil.
- Changez la batterie de la télécommande ou insérez un isolateur de batterie si vous n'allez pas l'utiliser pendant un mois ou plus.
- **NE RANGEZ PAS** la télécommande dans des lieux avec lumière solaire directe ou haute température car elle pourrait ne plus fonctionner correctement.
- La batterie peut durer jusqu'à 6 mois dans des conditions normales. Si la télécommande ne marche pas, veuillez changer la batterie.
- Utilisez seulement des batteries au lithium "CR2025" (3V) en forme de bouton.
- **NE PAS** recharger, démonter, chauffer ou exposer au feu la batterie.
- Placez la batterie dans la position correcte selon les pôles (+) et (-).
- Rangez la batterie hors de portée des enfants pour éviter les accidents

## REMPACEMENT DE LA BATTERIE DE LA TÉLÉCOMMANDE

### Installation de la batterie

Utilisez seulement des batteries au lithium CR2025 (3V) en forme de bouton. Placez la batterie sur le plateau dans la position correcte selon les pôles (+) et (-).

**REMARQUE: Assurez-vous de bien insérer le côté positif de la batterie sous la languette de métal du compartiment de la batterie.**

### Pour enlever la batterie

Faites glisser vers le dehors le plateau du compartiment de la batterie, qui se trouve en bas dans la partie arrière de la télécommande.

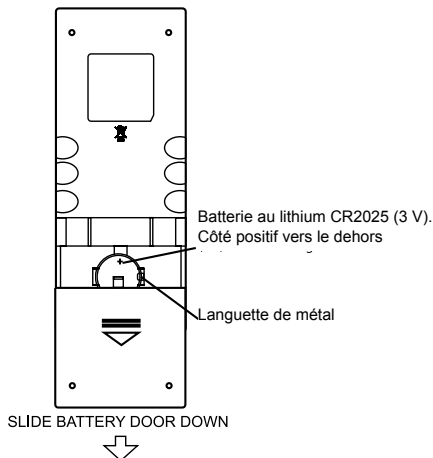



Figure 3. Changement de la batterie de la télécommande MAC 310.

## GUIDE DE DÉMARRAGE RAPIDE

### Allumer et éteindre l'appareil

Appuyez sur le bouton Power/Menu [  / SRC ] du panneau avant, pour allumer l'appareil. Pour l'éteindre, maintenez le bouton Power/Menu [  / SRC ] du panneau avant, enfoncé pendant 2 secondes

### Sélection d'une source audio/vidéo, Bluetooth, commande au volant ou caméra arrière

Pour accéder à une source audio/vidéo:

1. Appuyez pendant un instant le bouton Power/Menu du panneau avant ou appuyez sur l'icône de menu  se trouvant en haut à gauche sur l'écran, pour voir le menu principal.

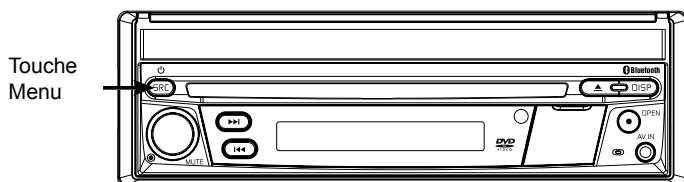

Figure 4. Écran du menu principal MAC 310

2. Appuyez sur l'icône de la source désirée sur l'un des deux écrans du menu principal. Écran 1 sur 2: radio, disque, Bluetooth (BT), USB. Appuyez sur la flèche (-->) du bas de l'écran pour accéder à l'écran 2 sur 2. Bluetooth (Audio), commande au volant (SWC), AV-IN1, AV-IN2, ou caméra.

### Mute (muet)

Appuyez sur le bouton de volume du panneau avant ou appuyez la touche [MUTE] de la télécommande pour assourdir le son de l'appareil.

## Réglage du volume

### Comment faire monter/baisser le son

Pour faire monter ou baisser le volume, tournez le codeur rotatif se trouvant sur le panneau avant. Quand le niveau du volume parvient à « 0 » ou « 50 », un bip indique que les limites du réglage sont atteintes. L'écran TFT montre le niveau de volume pendant 3 secondes

## Bip de confirmation

Un bip confirme chaque choix de fonctions. Ce bip peut être désactivé à travers le menu de paramètres.

## Utilisation de l'écran TFT

Comment ouvrir/fermer l'écran.

Appuyez sur le bouton [OPEN] du panneau avant de la télécommande pour ouvrir ou fermer le panneau d'affichage.

**REMARQUE:** ne jamais ouvrir manuellement le panneau d'affichage.

## Comment changer l'angle d'inclination de l'écran.

Vues les caractéristiques inhérentes au LCD, vous obtiendrez différentes impressions de vision selon l'angle observé. Il est possible de changer l'angle de cet appareil ; c'est-à-dire, on peut choisir l'angle à partir duquel on obtiendra la meilleure vue. Maintenez enfoncé le bouton [OPEN] pour accéder au réglage de l'angle de l'écran, et tournez pour régler. **REMARQUE:** Ne jamais incliner manuellement l'écran.

## Réinitialisation du système

### Réinitialisation simple

Pour corriger une erreur du système ou toute opération incorrecte, utilisez la pointe d'un stylo pour enfoncer et libérer le bouton de remise à zéro qui se trouve sous le bouton de contrôle du panneau avant.



Figure 5. Bouton de remise à zéro du système

### Réinitialisation totale

Appuyez sur l'icône de remise à zéro du système dans le troisième écran de paramètres. Après la remise à zéro, l'appareil rétablit tous les paramètres par défaut venant d'usine.

**REMARQUE:** si vous remettez à zéro l'appareil pendant la lecture d'un DVD, l'appareil reviendra au menu principal une fois la réinitialisation complétée

## Changement du ratio d'aspect

Appuyez sur la touche [WIDE] de la télécommande pour régler le ratio d'aspect.

## Réglages de l'image

1. Accédez au mode de réglage d'image en appuyant la touche [PIC] de la télécommande.
2. Choisissez l'élément à régler et appuyez sur les icônes de direction gauche ou droite de l'interface usager [◀] / [▶] pour régler sa valeur.
3. Pour sortir du mode réglage d'image, appuyez à nouveau sur la touche [PIC] de la télécommande ou bien arrêtez simplement de procéder à des réglages



Figure 6. Écran de réglage de l'image

## Commandes de l'égaliseur

Égaliseur (EQ): le réglage peut se faire après avoir accédé à une des sources d'audio/vidéo (disque, radio, USB, AV-IN1 ou AV-IN2). Appuyez sur l'icône de l'égaliseur pour afficher l'écran de commande de l'égaliseur et choisir un niveau prédéfini d'audio (Pop/ Techno/ Rock/ Classique/ Jazz/Optimal ou Usager). Vous pouvez aussi régler les niveaux de balance et d'équilibre avant/arrière du son ou activer ou désactiver l'option volume. Appuyez sur l'icône de retour pour revenir à la source actuelle.

## Lecture d'un disque

Pour commencer la lecture d'un disque audio/vidéo:

1. Appuyez sur le bouton Power/Volume/Mute, du panneau avant, pour allumer l'appareil.
2. Insérez un disque avec l'étiquette vers le haut et la lecture sera lancée automatiquement.

## Inhibition du frein à main

Quand le fil rose de « stationnement » est raccordé au circuit de frein à main de la voiture, l'écran TFT de l'avant affiche la vidéo quand le frein est mis.

## RÉGLAGE DU SYSTÈME



1. Appuyez sur l'icône de menu  qui se trouve en haut à gauche de l'écran pour afficher le menu principal.
2. Appuyez sur l'icône de paramètres [  ] et le menu correspondant apparaîtra.



Figure 7. Écran du menu Paramètres

1. Appuyez sur [General] si nécessaire.
2. Appuyez pour surligner un réglage et afficher/choisir une option.

Réglages généraux	Options	Description
région de la radio	USA/Asie/Japon/ Europe/Eur LW/ OIRT	Choisissez l'option correspondant à votre localisation
portée de la radio	Local	Choisissez Local pour recevoir uniquement des stations au signal extrêmement puissant.
	Distant	
bip	activer	Pour activer le bip. Chaque fois que vous appuyez sur la touche, l'appareil émet un bip..
	désactiver	Pour désactiver le bip..
étalonnage	lancer	Étalonnage de l'écran tactile.
Démonstration	activer	Pour activer le mode RetailDemo (Démo du produit)..
	désactiver	Pour désactiver le mode Retail Demo

3. Appuyez sur l'icône du menu  en haut à gauche de l'écran pour sortir.

## Étalonnage

Pour étalonner l'écran tactile avec la fonction étalonnage.

### Pour étalonner à nouveau l'écran tactile:

1. Choisissez l'option [calibration] (étalonnage) du menu de paramètres pour accéder.
2. Appuyez sur [Yes] (oui) pour accéder.
3. Appuyez et maintenez le milieu de [+] pendant 5 secondes, les symboles [+] bougeront automatiquement.
4. Allez au milieu du [+], suivez le chemin comme indiqué sur la figure. Une fois que vous aurez complété les pas 1 à 4, le système sortira automatiquement du mode étalonnage

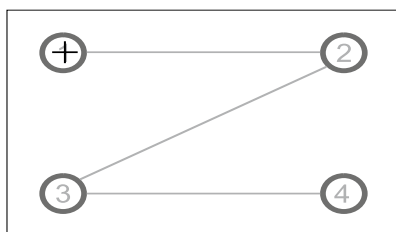

Figure 8. Écran d'étalonnage

## Réglages vidéo

1. Appuyez sur [Video]
2. Appuyez une option plusieurs fois pour sélectionner.

Réglages vidéo	Options	Description
Ratio d'aspect	Complet	Pour régler le ratio d'aspect
	Normal	
Caméra arrière	Miroir	Pour inverser l'image de la caméra, comme si on la voyait à travers un rétroviseur.
	Normal	

3. Appuyez sur l'icône de retour pour sortir et revenir à l'écran précédent.

## Réglage de l'heure

1. Appuyez sur [Temps] (heure).
2. Appuyez sur une option plusieurs fois pour sélectionner:

Réglage de l'heure	Options	Description
Date	année/mois/jour	Appuyez sur [▲] ou [▼] pour régler l'année, le mois et le jour.
Style horaire	12 h/24 h	Appuyez sur [12Hr] ou [24Hr] pour changer le style horaire.
Heure	heure/min/ AM/PM	Appuyez sur [▲] o [▼] pour régler l'heure et les minutes.
		Appuyez sur [▲] o [▼] pour sélectionner AM/PM (seulement pour 12 h).

3. Appuyez sur l'icône retour pour sortir et revenir à l'écran précédent.



## Réglages audio

1. Appuyez sur [Audio].
2. Appuyez sur une option plusieurs fois pour sélectionner.

Réglages audio	Options	Description
Caisson d'extrêmes graves	activer	Active le caisson d'extrêmes graves.
	désactiver	Désactive le caisson d'extrêmes graves
Filtre du caisson d'extrêmes graves	80Hz	Choisissez une fréquence de croisement pour établir une fréquence de coupure pour le LPF (filtre passe-bas) du caisson d'extrêmes graves.
	120Hz	
	160Hz	
Sonorité	désactiver	Choisissez seulement l'accentuation des fréquences graves ou l'accentuation des graves et aigus..
	accentuation de graves	
	Hi&Lo	
Centre de la sonorité	400Hz	Choisissez la fréquence centrale de sonorité.
	800Hz	
	2.4KHz	

3. Appuyez sur l'icône de retour pour sortir et revenir à l'écran précédent.

## Réglage des langues

1. Appuyez sur [Language]
2. Appuyez plusieurs fois sur une option pour sélectionner.

Réglage des langues	Description
OSD	Pour choisir la langue d'affichage de l'écran.
audio du DVD	Pour choisir la langue de l'audio du DVD. Les options disponibles dépendent du disque DVD.
sous-titres DVD	Pour choisir la langue des sous-titres du DVD. Les options disponibles dépendent du disque DVD.
menu du DVD	Pour choisir la langue du menu du DVD. Les options disponibles dépendent du disque DVD

3. Appuyez sur l'icône de retour pour sortir et revenir à l'écran précédent.

## Réglage du Bluetooth

1. Appuyez sur [Bluetooth]
2. Appuyez plusieurs fois sur une option pour sélectionner.

Réglage du Bluetooth	Options	Description
Bluetooth.....	activer	Pour activer la fonction Bluetooth.
	désactiver	Pour désactiver la fonction Bluetooth.
Connexion automatique	activer	Si le dispositif préalablement associé est dans le rang de portée effective, l'appareil se connectera à nouveau avec le dispositif, automatiquement.
	désactiver	Pour reconnecter manuellement.
Réponse automatique	activer	Pour répondre automatiquement à des appels du téléphone associé.
	désactiver	Pour répondre aux appels manuellement.
Code d'association	Définissez un mot de passe pour associer l'unité à un autre dispositif Bluetooth.	

3. Appuyez sur l'icône de retour pour sortir et revenir à l'écran précédent

## DVD

1. Appuyez sur [DVD]
2. Appuyez plusieurs fois sur une option pour sélectionner.

	Options	Description
Réglages d'usine	Oui/Non	Réinitialiser au réglage d'usine
Version du logiciel	Affichage uniquement	Affichage de la version du logiciel

3. Appuyez sur l'icône de retour pour sortir et revenir à l'écran précédent.

## Réglage des paramètres de volume

Vous pouvez définir des niveaux de volume différents pour des sources différentes.

1. Appuyez sur l'icône [volume] pour visualiser et accéder au sous-menu de paramètres du volume.
2. Appuyez sur la source que vous désirez régler.
3. Appuyez sur [▲] ou [▼] pour assigner une valeur de 0 à 12. Quand vous changez la source, le volume augmente automatiquement.
4. Appuyez sur l'icône de retour pour sortir et revenir au menu de réglage de l'écran précédent.

## FONCTIONNEMENT DU SYNTONISEUR

### Sélectionnez la radio comme source de lecture

Ouvrez le menu de source et appuyez sur [Radio].

### Sélection d'une bande radio

Appuyez sur la touche [BAND] de la télécommande et touchez l'icône sur l'interface d'utilisateur pour choisir une bande radio FM1, FM2, FM3, AM1 et AM2.



Figure 9. Écran radio

## Syntoniser

### Syntonisation automatique

Appuyez sur les touches [▶▶] / [◀◀] de la télécommande ou appuyez sur les icônes [▶▶] / [◀◀] de l'interface usager pour chercher une station précédente ou postérieure.

Pour arrêter la recherche, répétez l'opération précédente ou appuyez sur d'autres touches de fonction radio.

**REMARQUE:** quand une station est reçue, la recherche s'arrête et la station est jouée.

### Syntonisation manuelle

#### Méthode 1:

Touchez et maintenez l'icône [▶▶] / [◀◀] pendant une seconde pour passer au mode de syntonisation manuelle. Pendant la syntonisation manuelle, la fréquence changera un à un.

Appuyez sur l'icône [▶▶] / [◀◀] de l'interface d'utilisateur pour syntoniser une station précédente ou postérieure.

Au bout de 15 secondes environ, l'appareil revient automatiquement au mode de recherche automatique. Vous pouvez également revenir à la recherche automatique en appuyant brièvement la touche [Auto] puis la touche [Avance] ou [Recul].

#### Méthode 2:

1. Appuyez sur l'icône de clavier numérique [■]. Quand le clavier apparaît, touchez les chiffres pour introduire la fréquence.
2. Appuyez sur [↵] pour effacer les chiffres un à un.
3. Appuyez sur [OK] pour accéder.

## Station prédéfinie

L'appareil à 5 bandes, FM1, FM2, FM3, AM1, AM2, et chaque bande peut sauvegarder 6 stations; l'appareil peut donc mettre en mémoire 30 stations au total.

## Sauvegarde manuelle

1. Syntonisez la station que vous voulez mettre en mémoire.
2. Touchez et maintenez une des fréquences (1 à 6) pour sauvegarder la station choisie



## Recherche automatique de stations

Appuyez sur l'icône de recherche [  ] pour chercher des stations et sauvegarder automatiquement les 6 stations les plus puissantes sur la bande actuelle.

## Écouter une station

1. Choisissez une bande.
2. Appuyez un bouton prédéfini sur l'écran pour choisir la station correspondant sauvegardée.

## Recherche de station de radio locale (LOC)

Quand la fonction Local est activée, l'appareil ne reprend que les stations de radio ayant un signal fort. Pour activer la fonction Local sous le mode syntonisation AM/FM, appuyez sur [  ] à l'écran. La fiche d'options apparaît. Appuyez sur l'icône [  ] et choisissez Radio Local ou Distance. Quand la fonction Local est activée, le voyant LOC s'allume en haut de l'écran. Quand la fonction Distant est activée, le voyant DX s'allume en haut de l'écran.

## Sélection EQ

Appuyez sur l'icône de l'égaliseur [  ] et introduisez les paramètres de l'EQ..

## RDS

Le RDS (Radio Data System, système de radiocommunication de données) transmet des données à la radio. Ces données incluent des informations comme identification de la station, artiste et titre de la chanson.

La disponibilité du service RDS change selon la zone. Veuillez noter que si le service RDS n'est pas disponible dans votre région, le service suivant ne le sera pas non plus.

## Régler les paramètres du RDS

1. Dans le menu Radio, appuyez sur [  ] et [Option]. Le menu Options s'affichera.
2. Appuyez sur l'option choisie pour changer les paramètres.
  - [RDS]: pour activer ou désactiver la fonction RDS.
  - [AF]: Activer ou désactiver la fonction AF
  - [EON]: Activer ou désactiver la fonction EON
  - [TA]: Activer ou désactiver la fonction TA
  - CT] pour activer ou désactiver la fonction de synchronisation « Clock time (heure de l'horloge).
  - [PTY]: pour montrer la liste de PTY (type de programme).

## AF

L'appareil peut passer automatiquement à une fréquence alternative (AF) de la même station si la qualité de la réception devient trop mauvaise. Appuyez sur l'icône ARRÊT/MARCHE pour activer ou désactiver la sélection automatique de fréquences alternatives en mode réception RDS.

## EON (Enhanced Other networks)

**TA:** Les annonces de circulation peuvent être écoutées via l'émetteur actuellement choisi ou par des émetteurs d'autres réseaux.

**AF:** La liste des fréquences des stations RDS est élargie par les données EON.

EON étend l'utilisation des informations RDS. La liste AF des stations pré-réglées, y compris la station écoutée, est actualisée en permanence. Lorsque vous réglez une station écoutée dans la région où vous habitez, vous pouvez recevoir cette même station avec une fréquence alternative ou tout autre station qui propose le même programme. EON cherche en continue les stations locales TP (Traffic Program) pour les annonces de circulation.

## TA

Appuyez sur l'icône TA MARCHE/ARRÊT pour activer ou désactiver la priorité des annonces de circulation.

## Volume TA

Le volume sonore des informations routières a été réglé à l'usine sur la valeur 20. Pour modifier le volume sonore des annonces de circulation, tournez le codeur rotatif pendant une annonce. L'appareil enregistrera automatiquement la valeur du volume actuelle.

## CT (Heure de l'horloge)

Certaines stations transmettent l'heure et la date avec le signal RDS codé. L'heure de l'horloge se règle automatiquement quand la fonction « CT » est activée.

**REMARQUE: Il est possible que les stations émettant près des zones horaires ne donnent pas la bonne heure dans leur zone particulière. Dans ce cas, désactivez la fonction CT, et réglez l'heure manuellement.**

## Fonction PTY

PTY est l'abréviation de Program Type (type de programme), fonction affichant la catégorie de programme de la station en cours (journal, sports, débat, etc.). Utilisez la barre de défilement pour choisir plusieurs codes de catégorie.

Une fois que vous avez sélectionné un code de catégorie, les options de PTY s'afficheront à l'écran.

Quand on touche une option PTY (par exemple, journal), le prochain PTY disponible est recherché automatiquement, en augmentant la fréquence de syntonisation jusqu'à ce que le PTY de la station suivante coïncide avec l'actuelle. Si aucun PTY n'est trouvé, l'appareil revient à la fréquence d'origine.

## LECTURE DE FICHIERS AUDIO

### Types compatibles de disques audio

Le système peut lire les types de disque suivants:

DVD – DVD contenant audio ou vidéo.

Disques audio – CD audio contenant audio, vidéo ou fichiers d'image.

Disques MP3 – Un disque contenant audio, vidéo et fichiers d'image (par exemple, un CD-R avec des fichiers MP3 téléchargés).

**REMARQUE: Cet appareil est conçu pour la lecture de CD/DVD préenregistrés (originaux). Il est possible que certains CD/DVD gravés ne puissent pas être lus à cause des différents formats d'enregistrement.**

### Fonctionnement du DVD

#### Menu principal du DVD

**REMARQUE: Si l'appareil est correctement installé, il ne sera pas possible de voir une vidéo DVD sur l'écran TFT à moins que le frein à main soit mis. Si l'on essaye de lire un DVD tant que la voiture est en marche, l'écran TFT affichera:**

#### Attention !!!

**Il est illégal de regarder une vidéo pendant qu'on conduit un véhicule motorisé. Mettez le frein à main pour regarder la vidéo.**

Sur l'écran du menu principal, appuyez sur l'icône de disque ou insérez un disque dans la fente à disques, avec l'étiquette vers le haut. La lecture commence quand un disque est inséré correctement.

### Comment insérer un disque

Quand on insère un disque, l'appareil se met en mode [DISP] automatiquement.

### Comment éjecter un disque

Appuyez sur la touche [  ] du panneau avant ou de la télécommande pour éjecter le disque.

### Commandes de l'écran tactile

Les parties tactiles primordiales pour la lecture d'un DVD sont décrites dans ce qui suit:

A: Revenir au menu principal

B: Type de disque

C: Voir l'heure

D: Lire une vidéo et afficher l'information de lecture.

E: Afficher le menu de commande à l'écran

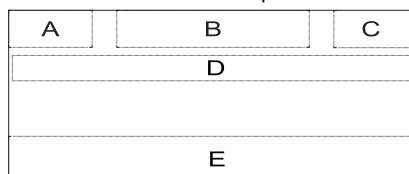

Figure 10. Surfaces de commandes de l'écran

## Commandes de lecture

Pour accéder aux commandes à l'écran, touchez l'écran n'importe où, sauf le coin supérieur gauche, et touchez à nouveau pour annuler l'affichage.

Connexion d'un dispositif USB

1. Ouvrez le couvercle USB
2. Introduisez le dispositif USB dans le connecteur USB. La lecture commencera automatiquement.

### REMARQUE:

1. S'il y a des fichiers audio compatibles dans la clé USB, le système accèdera au menu fichier audio automatiquement. S'il n'y a pas de fichiers audio, mais il y a des fichiers vidéo compatibles dans le dispositif USB, le système accèdera au menu fichier vidéo automatiquement. S'il n'y a pas de fichiers audio ou vidéo, mais il y a des fichiers d'images compatibles dans la clé USB, le système accèdera au menu de fichiers d'image automatiquement. S'il n'y a pas de fichiers compatibles de audio/vidéo/image dans la mémoire USB, l'écran affichera: There are no audio/video/picture files supported (il n'y a pas de fichiers audio/Vidéo/Image compatibles).
2. Pas tous les dispositifs USB ne sont compatibles avec l'appareil..

## Lecture

Une fois que le disque ou dispositif USB a été inséré, la lecture commence automatiquement.

## Pause

Pendant la lecture d'un fichier audio/vidéo, appuyez sur la touche [▶||] de la télécommande ou ouvrez le menu d'icônes de l'écran, puis touchez l'icône [▶||]; appuyez sur la touche [▶||] une fois de plus et continuez la lecture.

## Arrêt

Pour les fichiers audio ou vidéo, appuyez sur la touche d'arrêt [■] de la télécommande ou ouvrez le menu d'icônes de l'écran, puis touchez l'icône [■] pour arrêter. Appuyez sur la touche [▶||] pour continuer à partir du point de pause.

TAppuyez à nouveau sur la touche [■] pour un arrêt complet, et appuyez sur la touche [■] de la télécommande. Appuyez sur la touche [▶||] pour reprendre depuis le premier fichier.

## Précédent/Suivant

Appuyez sur [◀◀] / [▶▶] à l'écran pour passer aux chapitres/pistes précédents/suivants.

## Chercher un dossier

### Pour contrôler les dossiers

Appuyez sur la touche [ ] pour ouvrir le menu.

1. Appuyez sur pour afficher tous les dossiers disponibles.
2. Touchez un dossier, puis touchez le fichier souhaité.
3. Touchez à nouveau le fichier pour lancer la lecture.



Figure 11. Écran de dossiers

## Pour les fichiers audio

1. Appuyez sur [  ] pour afficher tous les dossiers audio disponibles.
2. Touchez un dossier, puis touchez le fichier souhaité.
3. Touchez à nouveau le fichier pour lancer la lecture.

## Fichiers vidéo

1. Appuyez sur l'icône de vidéo [  ] pour afficher tous les dossiers vidéo disponibles.
2. Touchez un dossier, puis touchez le fichier souhaité.
3. Touchez à nouveau le fichier pour lancer la lecture.

## Fichiers image

1. Appuyez sur l'icône images [  ] pour afficher tous les dossiers d'images disponibles
2. Touchez un dossier, puis touchez le fichier souhaité.
3. Touchez à nouveau le fichier pour lancer la lecture.

## Répéter la lecture

Appuyez sur la touche [RPT] de la télécommande ou ouvrez le menu d'icônes de l'écran, puis touchez l'icône de répétition [  ] pour changer les modes de répétition de la façon suivante:

Disc type	Repeat mode
DVD	Repeat chapter é Repeat title é Repeat allé Repeat off
VCD(PBC off)	Repeat oneé Repeat all é Repeat off
CD	Repeat oneé Repeat allé Repeat off
MP3/WMA	Repeat oneé Repeat folder éR epeat alléRepeat off
MPEG	Repeat oneé Repeat folder éR epeat alléRepeat off
Picture	Repeat oneé Repeat folder éR epeat alléRepeat off

Figure 12. Mode répétition

## Répéter A-B

Pendant la lecture d'un DVD ou VCD, il est possible de repasser le contenu entre les instants A et B plusieurs fois:



Figure 13. Répétition A-B activée – désactivée

## Lecture aléatoire

Vous pouvez effectuer la lecture des pistes/fichiers d'audio dans un ordre aléatoire. Pendant la lecture d'un CD, appuyez répétitivement sur la touche [RDM] de la télécommande pour activer ou désactiver la lecture aléatoire..

### REMARQUE:

**Quand l'option [Shuffle] est désactivée, l'appareil reprend la lecture à partir de la séquence actuelle.**

## Fonction commande de lecture interactive

Cette fonction est disponible pour les disques VCD possédant la fonctionnalité de Commande de Lecture (Ver. 2.0 ou plus). Appuyez sur la touche [MENU] de la télécommande ou ouvrez le menu d'icônes de commandes de l'écran, puis appuyez plusieurs fois sur l'icône [  ] pour activer cette fonction.

### REMARQUES:



1. Quand Playback Control (Commande de lecture interactive) est activé, la lecture revient à la liste de chansons et commence à la première piste.



2. Quand Playback Control est activé, les fonctions d'avance rapide, de ralenti et de recherche de piste précédente/suivante sont disponibles. Par contre la répétition et la recherche d'une piste ou chapitre particuliers ne sont pas disponibles.
3. Les fonctions recherche, recherche de lecture ou lecture aléatoire désactivent automatiquement la fonction de Commande de lecture



## Sélection du mode audio

Pendant la lecture d'un VCD, l'utilisateur peut choisir un mode audio (R/L/stéréo).

1. Pendant la lecture, toucher la moitié inférieure de l'écran pour afficher le menu à l'écran.
2. Appuyez sur l'icône 'Next' [  ] pour ouvrir le deuxième menu.
3. Appuyez sur l'icône audio [  ] plusieurs fois jusqu'à choisir le mode souhaité.

## Choisir la langue des sous-titres

Pour les disques DVD contenant deux langues de sous-titres ou plus.

1. Pendant la lecture, touchez l'écran pour afficher le menu à l'écran.
2. Appuyez sur l'icône Next (suivant) [  ] pour afficher le deuxième menu.
3. Appuyez sur l'icône langue [  ] plusieurs fois pour choisir une langue. La langue choisie s'affiche.



## Changer l'angle d'affichage

Certains DVD contiennent des scènes alternatives, comme par exemple des scènes filmées sous différents angles.

Pour ces DVD, il est possible de choisir une des scènes alternatives disponibles.

1. Pendant la lecture, touchez l'écran pour afficher le menu à l'écran.
2. Appuyez plusieurs fois sur l'icône Angle [  ] de la télécommande. L'angle d'affichage change.

## Paramètres vidéo

Appuyez sur l'icône Paramètres [  ] pour accéder au mode de Paramètres vidéo, appuyez sur les icônes de direction vers la gauche ou la droite [  ]/[  ] pour régler l'effet souhaité. Vous pouvez régler la brillance, le contraste et la saturation de la vidéo de 1 à 20.

## Information de lecture

Touchez l'écran pendant la lecture d'un disque DVD ou VCD et l'information de lecture s'affichera sur le haut de l'écran TFT.

### Pour DVD:

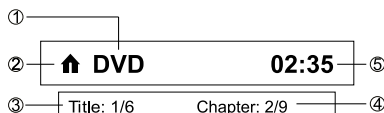

Figure 14. Affichage de l'information du DVD.

1. Type de disque.
2. Revenir au menu principal
3. Information sur le titre du DVD. « 1/6 » indique que ce DVD contient 6 titres et que le titre actuellement en lecture est le premier.
4. Information sur les chapitres du DVD. « 2/9 » indique que le titre actuel contient 9 chapitres et que le chapitre en cours est le deuxième.
5. Affichage de l'heure.

**Pour VCD:**

Figure 15. Affichage de l'information sur le VCD

1. Type de disque.
2. Revenir au menu principal
3. Information sur la piste du VCD. « 1/16 » indique que ce VCD contient 16 titres et que la piste en cours est le premier titre.
4. Affichage de l'heure

**Temps écoulé**

1. Temps écoulé de la piste en cours de lecture.
2. Temps total de la piste en cours de lecture.

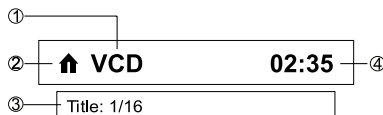

Figure 16. Affichage du temps écoulé

**Sélection directe de piste**

Pour choisir directement une piste, appuyez sur l'icône [ ] des commandes à l'écran pour afficher le menu de sélection directe. Accédez à la piste souhaitée avec le clavier numérique à l'écran. Touchez le [OK] de la piste choisie.

**Rotation d'images**

1. Pendant la lecture d'images, touchez l'écran pour afficher le menu à l'écran.
2. Appuyez plusieurs fois sur l'icône de rotation [ ] effectuer une rotation de l'image.

**Zoom**

L'utilisateur peut faire un zoom sur les images pour les observer de plus près.





1. Pendant la lecture des images, touchez l'écran pour afficher le menu à l'écran.
2. Appuyez plusieurs fois sur [ ] pour zoomer sur l'image.







Figure 17. Zoom

## Information générale du disque

### Propriétés du disque

Symbole	Propriétés du disque de 12 cm	Temps maximum de lecture
	Une face, couche simple (DVD-5) Une face, double couche (DVD-9)	(Méthode MPEG 2) 133 minutes
	Deux faces, couche simple (DVD-10) Deux faces, double couche (DVD-18)	242 minutes 266 minutes 484 minutes
	Une face, couche simple (VCD)	(Méthode MPEG 1) 74 minutes
	Une face, couche simple	74 minutes

### Symboles du disque

Symbole	Signification
	Nombre de langues enregistrées. Le nombre dans l'icône indique le nombre de langues du disque (maximum 8)..
	Nombre de langues de sous-titres disponibles dans le disque (maximum 32)..
	Nombres d'angles offerts (maximum 9).
	Ratios d'aspect disponibles. « LB » provient de Letter Box et « PS » de Pan/Scan. Dans l'exemple de gauche: la vidéo 16:9 peut être convertie à vidéo Letter Box.
	Indique le code de région où le disque peut être lu. <ul style="list-style-type: none"> <li>• Region 1: USA, Canada, Îles de l'Est du Pacifique.</li> <li>• Region 2: Japon, Europe Occidentale, Europe du Nord, Égypte, Afrique du Sud, Moyen-Orient.</li> <li>• Region 3: Taiwan, Hong Kong, Corée du Sud, Thaïlande, Indonésie, Asie du Sud-est.</li> <li>• Region 4: Australie, Nouvelle Zélande, Amérique centrale et Amérique du Sud, îles du Sud du Pacifique /Océanie.</li> <li>• Region 5: Russie, Mongolie, Inde, Asie Centrale, Europa Orientale, Corée du Nord, Afrique du Nord, Asie nord-occidentale.</li> <li>• Region 6: Chine Continentale.</li> <li>• ALL (TOUTES): toutes les régions</li> </ul>

## MENU DE COMMANDES DE L'ÉGALISEUR

### Réglage des commandes de l'égaliseur

L'écran de réglage de l'égaliseur permet de régler facilement le système audio pour s'adapter aux caractéristiques acoustiques de la voiture, en fonction du type de véhicule et des dimensions de la cabine. **Par exemple:** le réglage adéquat des commandes audio peut améliorer la réponse de fréquence des haut-parleurs.

Avec l'écran de réglage de l'égaliseur, il est possible de régler l'option niveaux de balance/équilibre et d'activer/désactiver la sonorité d'une source sélectionnée (disque, radio, USB, AV-IN1, AV-IN2) d'audio ou vidéo.

### Égaliseur (EQ)

Appuyez sur l'icône de l'égaliseur (EQ / ) pour afficher et sélectionner le niveau acoustique prédéfini que vous désirez (Pop/Techno/Rock/Classique/jazz/Optimal ou Usager).

**REMARQUE:** l'égaliseur passera automatiquement à « Utilisateur » quand chaque fonction audio est réglée.



Figure 18. Écran de l'égaliseur

L'égaliseur programmable permet de régler les graves, moyennes et aigus aussi bien pour le volume que pour la fréquence et la valeur Q (bande passante du filtre).

Les valeurs sont les suivantes:

pour la plage des graves:	Fréquence:	60 / 80 / 100 / 200 kHz
	Valeur Q:	1 / 1,25 / 1,5 / 2
pour les fréquences moyennes:	Fréquence:	0,5 / 1 / 1,5 / 2,5 kHz
	Valeur Q:	0,5 / 0,75 / 1,0 / 1,25
pour les plages aigües:	Fréquence:	10 / 12,5 / 15 / 17,5 kHz

## Réglage de l'équilibreur et la balance

L'utilisateur peut régler les paramètres d'atténuation avant / arrière, la balance gauche/droite et les niveaux du caisson d'extrêmes graves.

1. Accédez au mode de paramètres de l'égaliseur
2. Appuyez sur l'icône [  ] du menu d'interface EQ.



Figure 19. Écran de réglage de l'équilibreur et la balance

### Balance

Cette fonctionnalité sert à équilibrer les niveaux de sortie audio entre les côtés gauche et droit de la voiture. Appuyez sur les icônes ◀ ou ▶ pour régler la balance de -12 (gauche) à +12 (droite). Le réglage peut être fait en touchant l'écran dans le carré pour bouger le rond bleu.

### Équilibreur

Cette fonctionnalité sert à atténuer les niveaux de sortie audio à l'avant et l'arrière de la voiture. Appuyez sur les icônes ◀ ou ▶ icons to change the fade control settings -12 (Rear) to +12 (Front). The setting pour régler la balance de -12 (arrière) à +12 (avant). Le réglage peut être fait en touchant l'écran dans le carré pour bouger le rond bleu.

### Sub (caisson d'extrêmes graves)

Cette fonctionnalité sert à réduire ou augmenter le son des sous-graves. Appuyez sur les icônes ◀ ou ▶ pour régler la balance de -12 à +12. Le réglage peut varier selon les paramètres d'entrée de l'amplificateur de sous-graves.

Pour sortir de balance-équilibreur, appuyez sur l'icône de retour en haut à gauche de l'écran.

### REMARQUE:

**Le mode EQ passera automatiquement à « Utilisateur » quand on règlera la valeur de fréquence sous tous les modes en plus de « User ».**

## COMMANDES DE L'iPod®/IPHONE®

### Accéder au mode iPod®

L'utilisateur peut contrôler un iPod®/iPhone® en utilisant l'écran tactile pour accéder aux albums, chansons, vidéos, etc

**REMARQUE:** Pour une connectivité de base, l'iPod®/iPhone® doit être branché à l'appareil par le câble adaptateur de l'iPod®/iPhone® disponible avec l'iPod®/iPhone® (disponible aussi séparément). Pour la lecture de vidéo iPod®/iPhone®, employez un câble jLink USB équipé d'un connecteur de 3,5 mm AV. Assurez-vous de ce que votre iPod®/iPhone® ait la dernière version du firmware de Apple pour éviter des problèmes de connectivité.

L'appareil passe automatiquement au mode iPod® quand un iPod®, un iPod® Touch ou iPhone® est branché au connecteur USB du panneau avant. On peut aussi accéder à un iPod® depuis l'écran de menu principal en touchant l'icône de iPod® (disponible seulement quand un iPod® ou iPhone® est branché au connecteur USB du panneau avant).

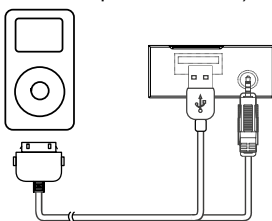

Figure 20. Connexion de l'iPod®/iPhone®

### Menu principal de l'iPod®/iPhone®

Pour accéder au mode iPod®, appuyez sur [iPod], dans le menu principal, pour entrer sur le menu de l'iPod®. Accédez au menu iPod à partir de ce menu. Appuyez sur p ou pour parcourir le menu..



Figure 21. iPod®/iPhone® Menu

1. Revenir au menu principal / 2. Liste de fichiers pour se déplacer vers le haut/vers le bas. 3. Afficher les fichiers de musique / 4. Afficher les fichiers de vidéo / 5. Afficher les fichiers d'image

**Conseil:** Apple ne supporte pas la lecture vidéo et images des nouveaux appareils dotés de la connexion Lightning. Ceci concerne entre autres les appareils Apple iPhone 5, iPhone 5s/5c, iPod touch 5G, iPod Nano 7G.

## Pause de lecture

1. Appuyez sur l'icône de pause [■] au bas de l'écran pour arrêter la lecture. « PAUSE » est affiché sur l'écran, et l'icône Pause devient un icône de lecture [▶].
2. Appuyez sur l'icône de lecture [▶] pour reprendre la lecture.

## Sélection d'une piste

### Piste suivante

Appuyez sur l'icône avance [▶▶] pour aller au début de la piste suivante.

### Piste précédente

1. Appuyez sur l'icône recul [◀◀] pour revenir au début de la piste actuelle.
2. Appuyez deux fois sur l'icône recul [◀◀] pour revenir au début de la piste précédente

## Avance rapide / recul rapide

### Avance rapide

Appuyez et maintenez l'icône d'avance [▶▶], pour avancer rapidement à une piste.

### Recul rapide

Appuyez et maintenez l'icône de recul [◀◀] pour revenir rapidement à une piste.



Figure 22. Commandes de lecture/pause et piste de l'iPod®/iPhone®

## Répétition de la lecture

Cette fonctionnalité permet de répéter la lecture d'une piste plusieurs fois. Pour cela, appuyez sur l'icône de répétition [↺] et choisissez Repeat one (répéter une piste) ou Repeat all (répéter toutes les pistes).

## Lecture aléatoire

Cette fonction permet la lecture des pistes dans un ordre aléatoire. Pour cela, appuyez sur l'icône aléatoire [↻] et la lecture aléatoire commencera.



Figure 23. Commandes pour la répétition de la lecture et la lecture aléatoire de iPod®/iPhone®

## UTILISATION BLUETOOTH®

### ÉCRAN BLUETOOTH®

Bluetooth® et sa technologie, permettent de synchroniser et de transférer des informations entre appareils, sans besoin de fil. Les possibilités audio de Bluetooth® permettent d'utiliser les téléphones sans fil en tant que système portatif. Avant d'essayer d'utiliser les fonctions Bluetooth® de l'appareil, veuillez vous assurer que votre téléphone sans fil supporte les fonctions Bluetooth.

Nous utilisons la dernière technologie Bluetooth® afin de vous offrir une meilleure connexion, davantage de fonctions et un appariement plus facile ; mais tous les téléphones fonctionnent différemment. Veuillez lire le manuel d'instructions de votre téléphone et vous familiariser avec ses fonctions Bluetooth® disponibles. Toutes les fonctions ne fonctionneront pas avec tous les téléphones.

#### REMARQUE:

La distance visuelle entre cet appareil et votre téléphone portable doit être inférieure ou égale à 2,4 mètres si vous voulez arriver à envoyer ou recevoir des informations ou signaux vocaux en utilisant la technologie sans fil Bluetooth.

Veuillez vous rassurer que votre téléphone portatif soutient des fonctions Bluetooth® (profils mains libres ou casque ou les deux). Adhérez aux consignes suivantes pour une opération réussie:

- Avant d'utiliser les fonctions Bluetooth, vous devez appairier votre téléphone portatif à l'installation de tête MAC 310 (voir « Appairier le système Bluetooth® avec votre téléphone portatif et l'installation de tête »). Pour assurer la meilleure réception pour l'appariement et le rebranchement, assurez-vous que la pile du téléphone est chargée avant que vous ne commenciez.
- Essayez de performer l'appariement dans quelques minutes après l'allumage du téléphone.
- Lorsque l'appareil a été apparié avec le téléphone, le numéro du modèle de l'appareil « MAC 310 », sera affiché au téléphone portatif.
- Pour avoir la meilleure performance, gardez toujours votre téléphone portatif dans 3 mètres de l'installation de tête.
- Gardez toujours un chemin clair entre le téléphone portatif et l'installation de tête. Ne placez jamais d'objet métallique ou autre obstacle entre le téléphone portatif et l'installation de tête.
- Certains téléphone portatifs (comme Sony Ericsson) peuvent avoir un choix « Power Saving Mode ». VEUILLEZ NE PAS utiliser le mode d'économie de puissance avec le MAC 310.
- Avant d'accepter ou faire un appel, assurez vous que la fonction Bluetooth® de votre téléphone portatif est allumée.
- Pour assurer la meilleure qualité/performance de conversation, restez dans un mètre du microphone lorsque vous parlez.
- Pour débrancher manuellement le téléphone mobile de l'unité de tête, appuyez sur l'icône en forme de maillon de chaîne de l'interface utilisateur Bluetooth® (à côté du nom du téléphone mobile). L'appareil Bluetooth® se déconnecte tout en restant apparié.
- À travers l'appareil, l'utilisateur peut réaliser des appels téléphoniques avec des téléphones ayant la technologie Bluetooth. L'utilisateur peut aussi écouter de la musique à partir d'un dispositif Bluetooth®.

### Association des dispositifs avec Bluetooth®

Pour connecter le téléphone avec Bluetooth, vous devez associer le téléphone à l'appareil. Cela se fait en une seule fois. L'utilisateur peut associer jusqu'à 5 téléphones. L'utilisateur peut chercher des unités principales Bluetooth® à travers le téléphone cellulaire.



1. Activez la fonctionnalité Bluetooth® dans le dispositif.
2. Cherchez des dispositifs Bluetooth® avec le téléphone cellulaire.
3. Sélectionnez l'ID du dispositif Bluetooth®, « MAC 310 », dans la liste d'association.
4. Introduisez le code d'accès prédéfini « 0000 »

#### REMARQUES:

- Le rayon d'action entre cet appareil et un dispositif Bluetooth® est d'environ 5 mètres.
- Avant de connecter un dispositif Bluetooth® à l'appareil, familiarisez-vous avec les capacités du dispositif Bluetooth®.
- La compatibilité avec tous les dispositifs Bluetooth® n'est pas garantie.
- Tout obstacle entre cette unité et un dispositif Bluetooth® peut réduire le rayon d'action.
- Éloignez cet appareil de tout autre dispositif électronique pouvant provoquer une interférence.



Figure 24. Menu du Bluetooth®

#### Déconnexion d'un dispositif Bluetooth®

Pour déconnecter un dispositif, appuyez sur [disconnect] (déconnecter). La radio affichera alors une liste de dispositifs associés. Si vous touchez l'icône "Plug" vert, un téléphone préalablement associé à la radio BT se reconnectera. Si vous touchez l'icône "Wastebin" (corbeille) à côté du nom d'un dispositif, vous annulez l'association du téléphone à la radio.

#### REMARQUES.

- Le dispositif se déconnectera s'il est déplacé au-delà du rayon d'action.
- Pour reconnecter le dispositif, remplacez-le dans le rayon d'action.
- Si vous ne désirez pas reconnecter le dispositif automatiquement, appuyez sur [Options], puis mettez [Auto connect] sur [OFF].

Pour plus d'information, veuillez consulter la section « Paramètres de Bluetooth® ».



Figure 25. Écran d'options et clavier numérique du Bluetooth®

#### Pour faire un appel

1. Sélectionnez la fonctionnalité Bluetooth® dans le menu initial.
2. Dans la page d'options, consultez l'icône « phone Sync » et appuyez sur « Sync » pour synchroniser le répertoire téléphonique avec le BT. Si vous avez beaucoup de contacts, cela peut prendre 3 ou 4 minutes.

3. Cherchez le numéro de téléphone sur la liste suivante:

[Phone Book] (répertoire téléphonique)

[Call History] (historique d'appels)

[Missed calls] (appels manqués)

[Received calls] (appels reçus)

[Dialed calls] (numéros composés)

Ou bien utilisez directement le clavier numérique, puis appuyez sur [ ] pour appeler.



Figure 26. Commandes du journal d'appels Bluetooth®

## Recevoir un appel

BP par défaut, tous les appels entrants sont reçus automatiquement.

1. Si vous avez un appel entrant, l'écran affichera le message « incoming call... » (appel entrant).
2. Touchez l'écran pour sélectionner [hang up] (raccrocher) ou [Answer] (répondre). Parlez par le micro Bluetooth

### Conseil

Vous pouvez recevoir les appels manuellement en mettant [Auto answer] sur [OFF].



Figure 27. Écran d'appel entrant Bluetooth®

## Réglage des paramètres du Bluetooth

1. Dans le menu Bluetooth, appuyez sur [options]. Le menu d'options s'affichera
2. Touchez l'option choisie pour régler.

[Bluetooth]: Pour activer ou désactiver la fonctionnalité "Bluetooth".

[Auto connect]: Pour activer ou désactiver la fonctionnalité "Auto Connect".

[Auto answer]: Pour activer ou désactiver la fonctionnalité "Auto Answer".

[Pairing Code]: Pour définir le code d'association.

[Phone sync]: Pour synchroniser le répertoire téléphonique, appuyez sur [OK] dans le sous-menu. La synchronisation peut prendre plusieurs minutes à charger sous les paramètres initiaux.

**REMARQUE:**

Vous pouvez aussi régler les paramètres du Bluetooth® dans le menu « paramètres »..



Figure 28. Menu des paramètres du Bluetooth®

**Fonctionnalité musique du Bluetooth®**

Bluetooth® offre un profil avancé de distribution audio (A2DP) pour transmettre de la musique à partir d'un téléphone cellulaire ou d'un lecteur multimédia portable (PMP), dénommé parfois lecteur MP3. Le MAC 310 permet de reproduire des fichiers audio à partir d'un téléphone cellulaire ou d'un PMP à travers la connexion Bluetooth®.

**REMARQUE: Veuillez sortir du mode A2DP avant de faire un appel téléphonique, car il pourrait se produire des résultats inespérés selon le modèle de votre téléphone cellulaire.**

AVRCP est l'abréviation anglaise de Profil de Télécommande d'Audio/Vidéo. Les téléphones cellulaires compatibles avec cette fonctionnalité peuvent contrôler un lecteur audio à travers Bluetooth.

Le MAC 310 peut contrôler un lecteur audio Bluetooth® à travers le profil avancé de distribution audio (A2DP) ou le Profil de Télécommande d'Audio/Vidéo (AVRCP). Les lecteurs audio Bluetooth® (ou adaptateurs Bluetooth®) compatibles avec ces profils peuvent se connecter à l'appareil.

Pendant qu'il écoute de la musique de n'importe quelle source, l'utilisateur peut faire un appel téléphonique en appuyant sur les touches numériques du téléphone cellulaire. L'appareil arrêtera de jouer la musique et l'écran TFT affichera « Calling » (appel sortant) ; une fois l'appel reçu, la voix sera transférée à l'appareil. Quand l'appel est fini, l'écran affiche le menu de lecture de musique.

Dans le cas d'un appel entrant, la musique s'arrêtera et l'écran affichera « incoming » (appel entrant). Une fois l'appel terminé, l'écran affichera le menu de lecture de musique.



Figure 29. Menu audio du Bluetooth®

## COMMANDES AV-IN1/AV-IN2

### AV-In1

AV-IN1 dessert la lecture audio/vidéo à partir d'un dispositif périphérique connecté à l'appareil avec un connecteur de 3,5 mm situé sur le panneau avant.

### AV-In2

AV-IN2 dessert la lecture audio/vidéo à partir d'un dispositif périphérique connecté à l'appareil avec des connecteurs RCA situés à l'arrière de l'appareil.

Il est possible de connecter un dispositif périphérique d'audio/vidéo à l'appareil.

1. Branchez le dispositif périphérique avec un câble AV adéquat.
2. Touchez le coin supérieur gauche pour afficher le menu principal.
3. Appuyez sur [Aux 1]/[Aux 2] pour accéder à un dispositif périphérique.

**REMARQUE: Le dispositif audio/vidéo doit être branché à l'appareil avec un câble adaptateur audio/vidéo disponible séparément.**

**REMARQUE: Il ne sera possible de voir la vidéo que si le frein à main est mis. Le frein à main doit être connecté pour que cet accessoire fonctionne.**

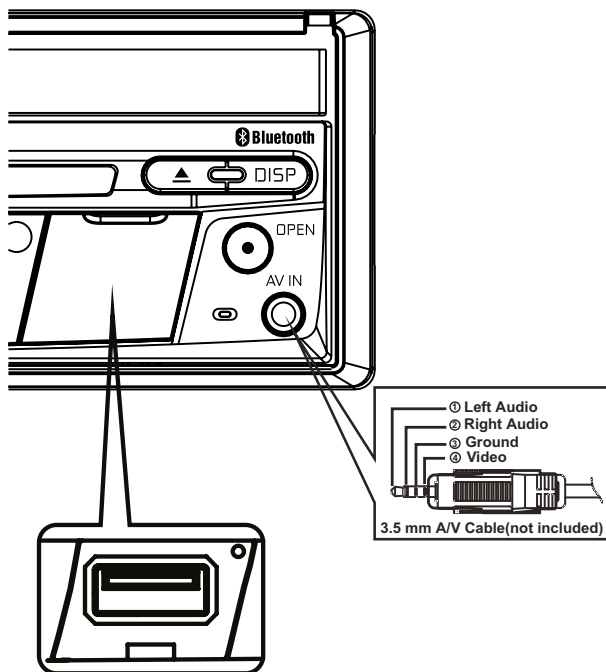

Figure 30. Connexion de dispositifs périphériques

## COMMANDE DE VOLANT (SWC - STEERING WHEEL CONTROL)

(le cas échéant)

Le MAC 310 est compatible avec les adaptateurs de commande de volant Dietz UNICO DUAL PLUS avec câble, PAC (Pacific Accessory Corporation) SWI-PS et Metra ASWC. Une prise femelle de 3,5 mm (étiquetée «SWC Interface»), à l'arrière de l'appareil, permet de connecter aux adaptateurs. Cf. instructions livrées avec les adaptateurs pour de plus amples informations d'installation.

1. Augmenter le son (+)	4. Chercher vers le haut (suivant)	7. Préréglage(+)	10. Réponse
2. Baisser le son (-)	5. Chercher vers le bas (précédant)	8. Préréglage(-)	11. BT terminer
3. Assourdir	6. Source	9. Bande	

Pour accéder aux commandes SWC de programmation, appuyez sur l'icône du volant dans la deuxième page du menu de source principal.



Figure 31. Écran de programmation de SWC

### Programmation du SWC

Il est possible de programmer jusqu'à 11 fonctions du volant grâce à l'interface SWC intégrée. Il est possible que toutes les fonctions ne soient pas compatibles dans certains véhicules.

1. Les fonctionnalités populaires du volant OE sont déjà prédéfinies à l'usine. Si votre véhicule ne supporte pas exactement les mêmes fonctionnalités déjà prédéfinies, vous devrez effacer/réinitialiser l'interface SWC et programmer les fonctions exactes de votre automobile. Pour effacer/réinitialiser l'interface SWC, enfoncez « reset » et maintenez pendant 2 secondes.
2. Pour commencer à programmer l'interface SWC après l'avoir effacée/réinitialisée, tapez un numéro 1 ~ 11, puis appuyez sur une fonction. La marque de vérification correspondant au numéro et à la fonction devrait s'afficher. Continuez à programmer de la sorte jusqu'à ce que toutes les fonctionnalités de la commande du volant OE soient complètes.

**REMARQUE: Les fonctions 1 ~ 11 doivent être assignées à une fonction du volant OE. Par exemple, si le volant OE ne supporte pas le préréglage + et le préréglage -, ces fonctions doivent être effacées/réinitialisées pour que le reste des fonctions marche convenablement.**

3. Pour « mémoriser » la programmation effectuée à l'étape 2 ci-dessus, appuyez sur « program » (programmer). Il vous sera indiqué d'enfoncer chaque bouton du volant OE (pendant une seconde) pour que l'appareil puisse ainsi apprendre la fonctionnalité correspondante.
4. Après cela l'apprentissage/programmation est terminée.

## FONCTIONNEMENT DE LA CAMERA ARRIÈRE

Cette unité est « prête pour la caméra ». Avant d'accéder à toute fonction de la caméra, il est nécessaire d'installer une caméra de marche arrière (p. ex. RVC1, vendue séparément).

Quand la caméra est installée, une image postérieure de ce qui est derrière la voiture s'affichera quand le véhicule fera marche arrière. Si la voiture n'est plus en marche arrière l'appareil montrera l'écran précédent.

## DÉPANNAGE

Problème	Cause	Mesure corrective
<b>PROBLÈMES D'ORDRE GÉNÉRAL</b>		
L'appareil ne s'allume pas	Fusible de radio brûlé	Installez un nouveau fusible du calibre approprié.
	Fusible de batterie du véhicule brûlé.	Installez un nouveau fusible du calibre approprié.
	Opération illégale.	Appuyez sur le bouton RESET sur l'avant de l'appareil.
La télécommande ne fonctionne pas	Pile usée	Pile usée
	Pile mal insérée.	Insérez la pile correctement
Sortie audio faible/nulle	Mauvais branchement de la sortie audio.	Vérifiez le câblage et corriger.
	Volume trop faible.	Augmentez le volume.
	Mauvais branchement de «MUTE».	Réviser le schéma de câblage et vérifiez le branchement de «MUTE».
	Haut-parleurs endommagés.	Remplacez les haut-parleurs.
	Balance du volume très altérée.	Réglez la balance du canal en position.
	Le câble du haut-parleur est en contact avec une pièce métallique du véhicule.	Isolez tous les branchements de câble des haut-parleurs.
Mauvaise qualité ou distorsion du	Le disque utilisé est piraté.	Utilisez une copie originale.
	La puissance nominale du haut-parleur n'est pas compatible avec l'appareil.	Branchez les haut-parleurs appropriés.
	Court-circuit du haut-parleur.	Vérifiez le contact du haut-parleur.
L'appareil se réinitialise tout seul lorsque le contact est coupé	Mauvais branchement entre le câble ACC et le positif de la batterie.	Vérifiez le câblage et corrigez.

Problème	Cause	Mesure corrective
<b>MONITEUR TFT</b>		
Pas d'image	Mauvais branchement sur le câble du frein à main.	Vérifiez le câblage et corrigez.
	PRK SW est activé, le frein à main n'est pas enclenché.	Garez le véhicule dans un endroit approprié et enclenchez le frein à main.
L'image clignote ou des interférences s'affichent à l'écran	Le DVD n'est pas compatible avec les paramètres actuels du système TV. Mauvaise connexion du signal vidéo.	Modifiez la configuration pour accepter le disque.  Vérifiez le câblage et corrigez.
Image allongée ou mauvaise rapport hauteur/largeur de l'affichage	Mauvaise configuration du format de l'image.	Corrigez les paramètres de format d'image.
<b>RADIO</b>		
Recherche de station faible	L'antenne automatique n'est pas correctement déployée.	Branchez correctement le câble de commande de l'antenne.
	L'antenne automatique est mal branchée.	Branchez correctement le câble de commande de l'antenne.
	La fonction LOCAL est activée.	Desactivez la fonction LOCAL.
<b>DISQUE</b>		
Ne peut pas insérer le disque	Disque déjà à l'intérieur l'unité.	Ejectez le disque actuel et insérez un nouveau.
Image floue, déformée ou foncée	Le disque a été copié sans autorisation légale.	Utilisez un disque original.



Problème	Cause	Mesure corrective
Le disque ne joue pas	Le disque est voilé ou égratigné.	Utilisez un disque en bon état.
	Disque est sale ou moite.	Nettoyez le disque ou le remplacer.
	La saisie laser est sale.	Nettoyez la saisie laser avec un disque de nettoyage.
	Un disque non compatible est utilisé.	Utilisez un disque compatible.
	Le code régional du disque n'est pas compatible avec l'appareil.	Utilisez un disque avec le code régional approprié.
	Le disque est inséré à l'envers.	Insérez le disque avec l'étiquette sur le dessus.
La fonction PBC ne peut pas être utilisée au cours de la lecture de VCD	La fonction PBC n'est pas disponible sur le disque.	
Aucune répétition ni recherche au cours de la lecture de VCD	La fonction PBC est activée.	Désactivez la fonction PBC.
<b>MP3</b>		
Interruption durant la lecture	Le disque est sale ou rayé.	Nettoyez le disque ou le remplacer.
	Le fichier est endommagé ou l'enregistrement de mauvaise qualité.	Recréez un disque avec de bons fichiers.

## MESSAGES D'ERREUR

Message affiché	Cause	Mesure corrective
Chargement	Lecture du disque en cours.	
Aucun disque	Le disque est sale.	Nettoyez le disque avec un tissu doux.
	Le disque est inséré à l'envers.	Insérez le disque avec l'étiquette sur le dessus.
	Il n'y a pas de disque dans le compartiment.	Insérez un disque.
Bad Disc (mauvais disque)	Le disque est sale.	Nettoyez le disque avec un tissu doux.
	Le disque est inséré à l'envers.	Insérez le disque avec l'étiquette sur le dessus.
Unknown disc (disque inconnu)	Le format du disque n'est pas compatible avec cet appareil.	
Region Error (erreur région)	Le code régional du disque n'est pas compatible avec celui de l'appareil.	
Error (erreur)	Opération du mécanisme illégale.	Appuyez sur la touche EJECT durant 5 secondes pour réinitialiser le mécanisme de chargement.

## SPÉCIFICATIONS

### Lecteur DVD/CD

Disques compatibles: DVD + R / RW (à couche simple et double) et CD-R/RW

Formats de supports compatibles: CD-DA, MP3, WMA, VCD, SVCD, Xvid, AVI, MPEG1 / 2

Rapport signal/bruit: > 95 dBA

Portée dynamique: >95 dB

Réponse en fréquence: 20 Hz à 20 kHz, -3 dB

Séparation des canaux: >60 dB à 1 kHz

Convertisseur numérique-analogique: Echantillonnage hautes performances 24-bit / 192 kHz ,  
modulateur Sigma-Delta multibit

### Vidéo

Format: NTSC, PAL (détection automatique)

Sortie: 1 Vp-p (75 ohms)

Entrée: 1 Vp-p (75 ohms)

### Radio FM (syntoniseur)

Fourchette de syntonisation: 87,5 MHz - 107,9 MHz

Sensibilité mono (-30 dB): 9 dBf

Seuil de sensibilité (-50 dB): 15 dBf

Autre sélection de canal: 70 dB

Rapport signal/bruit à 1 kHz: 58 dB

Atténuation d'image: 80 dB

Séparation stéréo à 1 kHz: >30 dB

Réponse en fréquence: 30Hz – 15kHz, -3dB

### Radio AM (syntoniseur)

Fourchette de syntonisation: 522 kHz - 1 620 kHz

Sensibilité (-20 dB): 15 uV

Rapport signal/bruit à 1 kHz: 50 dB

Atténuation d'image: 60 dB

Réponse en fréquence: 50 Hz – 2 kHz, -3 dB

### Écran

Dimensions de l'écran: 17,8 cm/7 po (mesuré dans sa diagonale), écran large 16:9

Type d'écran: Affichage à cristaux liquides (lcd) TFT haute définition

Résolution: 336 960 sous-pixels, 1440 (large) x 234 (haut)

## Généralités

Impédance de l'entrée auxiliaire: 10k

Source d'alimentation: 11 to 16VDC, mise à terre négative.

Alimentation de l'antenne (Bleue): 500mA max, protection de limitation de courant

Amplificateur à distance (Blue/White): 500mA max, protection de limitation de courant

Température de Service: -20C ~ 65C

Fusible: 15-amp, mini ATM type

Dimensions du Châssis DIN: 7" X 7" X 2" (178mm x 178mm x 50mm)

Puissance en sortie: 4 x 40 watts max.

Rapport signal - bruit: 70dBA en dessous de la référence (Référence: 1 Watt, 4-Ohms)

Réponse en Fréquence: 20 Hz - 20 kHz, -3dB. (Entrée auxiliaire utilisée comme référence d'entrée)

Voltage de l'alimentation de référence: 14.4VDC

\*Spécifications sujettes à modifications sans avis.

## ENTRETIEN ET MAINTENANCE

1. Utilisez seulement un tissu siliciné propre et un détergent neutre pour nettoyer la façade ou le moniteur. Un tissu rugueux et un détergent nonneutre (comme l'alcool) peuvent les rayer ou les décolorer.
2. Ne pas utiliser d'eau ni de liquides de nettoyage sur l'appareil.
3. Si la température à l'intérieur du lecteur augmente trop, un circuit de protection arrête automatiquement la lecture du disque. Dans ce cas, laisser le lecteur refroidir avant de le réutiliser.
4. Ne jamais insérer autre chose qu'un disque compact de 12 cm de diamètre dans le lecteur sous peine d'endommager le mécanisme avec des objets étrangers.
5. Ne pas tenter d'utiliser des disques single de 8 cm dans ce lecteur, avec ou sans adaptateur, sous peine d'endommager le lecteur et/ou le disque. Ce type de dommages n'est pas couvert par la garantie du produit.
6. Le lecteur CD peut ne pas fonctionner correctement aux températures extrêmes. Dans ce cas, laisser l'intérieur du véhicule retrouver une température normale de fonctionnement avant d'utiliser le lecteur.
7. Lorsque le véhicule se réchauffe en hiver ou sous la pluie, de la condensation peut apparaître sur l'écran LCD. Dans ce cas, il ne fonctionnera pas correctement tant que l'humidité ne se sera pas évaporée.
8. Nous recommandons d'utiliser un disque de nettoyage plus souvent dans cet appareil que pour les appareils ordinaires du domicile en raison des conditions de fonctionnement du véhicule.

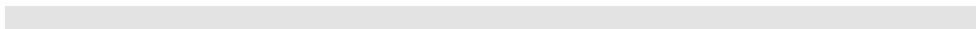



Wir gratulieren Ihnen! Durch Ihre kluge Wahl sind Sie Besitzer eines Mac Audio Mobile-Video-Produktes geworden. Mac Audio Mobile-Video-Produkte erfreuen sich aufgrund der hohen Qualität eines ausgezeichneten Rufes weltweit. Dieser hohe Qualitätsstandard ermöglicht es für Mac Audio Mobile-Video-Produkte 2 Jahre Garantie zu gewähren. Die Produkte werden während des gesamten Fertigungsvorganges laufend kontrolliert und geprüft. Im Servicefall beachten Sie bitte folgendes:

1. Die Garantiezeit beginnt mit dem Kauf des Produktes und gilt nur für den Erstbesitzer.
2. Während der Garantiezeit beseitigen wir etwaige Mängel, die nachweislich auf Material- oder Fabrikationsfehler beruhen, nach unserer Wahl durch Austausch oder Nachbesserung der defekten Teile. Weitergehende Ansprüche, insbesondere auf Minderung, Wandlung, Schadenersatz oder Folgeschäden sind ausgeschlossen. Die Garantiezeit wird von einer Garantieleistung durch uns nicht berührt.
3. Am Produkt dürfen keine unsachgemäßen Eingriffe vorgenommen worden sein.
4. Bei Inanspruchnahme der Garantie wenden Sie sich bitte zunächst an Ihren Fachhändler. Sollte es sich als notwendig erweisen, das Produkt an uns einzuschicken, so sorgen Sie bitte dafür, dass • das Produkt in einwandfreier Originalverpackung verschickt wird, • die Kontrollkarte ausgefüllt dem Produkt beiliegt • die Kaufquittung beigelegt ist.
5. Von der Garantie ausgenommen sind: • Leuchtmittel • Verschleißteile • Transportschäden, sichtbar oder unsichtbar (Reklamationen für solche Schäden müssen umgehend bei der Transportfirma, Bahn oder Post eingereicht werden. • Kratzer in Metallteilen, Frontabdeckungen u.s.w. (Diese Defekte müssen innerhalb von 5 Tagen nach Kauf direkt bei Ihrem Händler reklamiert werden. • Fehler, die durch fehlerhafte Aufstellung, falschen Anschluss, unsachgemäße Bedienung (siehe Bedienungsanleitung), Beanspruchung oder äußere gewaltsame Einwirkung entstanden sind. • Unsachgemäß reparierte oder geänderte Geräte, die von anderer Seite als von uns geöffnet wurden. • Folgeschäden an fremden Geräten • Kostenerstattung bei Schadensbehebung durch Dritte ohne unser vorheriges Einverständnis. • Batterien und Akkus.



Congratulations! You have made a wise selection in becoming the owner of a Mac Audio Mobile Video equipment. Due to high quality Mac Audio Mobile Video products have earned an excellent reputation through the western world. And this high quality standard enables us to grant a 2-years warranty for Mac Audio Mobile Video products.

The equipments are checked and tested continuously during the entire production process. In case you have problems with your Mac Audio HiFi equipment, kindly observe the following:

1. The guarantee period commences with the purchase of the component and is applicable only to the original owner.
2. During the guarantee period we will rectify any defects due to faulty material or workmanship by replacing or repairing the defective part at our discretion. Further claims, and in particular those for price reduction, cancellation of sale, compensation for damages or subsequential damages, are excluded. The guarantee period is not altered by the fact that we have carried out guarantee work.
3. Unauthorized tampering with the equipment will invalidate this guarantee.
4. Consult your authorized dealer first, if guarantee service is needed. Should it prove necessary to return the component to the factory, please insure that • the component is packed in original factory packing in good condition • the quality control card has been filled out and enclosed with the component • your enclose your receipt as proof of purchase.
5. Excluded from the guarantee are: • Illuminates • Wear parts • Shipping damages, either readily apparent or concealed (claims for such damages must be lodged immediately with forwarding agent, the railway express office or post office). • Scratches in cases, metal components, front panels, etc. (You must notify your dealer directly of such defects within three days of purchase. • Defects caused by incorrect installation or connection, by operation errors (see operating instructions), by overloading or by external force. • Equipments which have been repaired incorrectly or modified or where the case has been opened by persons other than us. • Consoquential damages to other equipments. • Reimbursement of cools, without our prior consent, when repairing damages by third parties • Batteries and battery packs.



Toutes nos félicitations! Vous avez bien choisi et êtes le propriétaire heureux d'un produit Mac Audio Mobile Video. Les produits Mac Audio Mobile Video ont une excellente réputation pour leur bonne qualité. Pour cette raison, nous accordons 2 ans de garantie sur tous les produits Mac Audio Mobile Video.

Les appareils sont soumis pendant toutes les opérations de fabrications à des contrôles et vérifications constants. Si, pourtant, vous rencontrez des difficultés avec votre appareil Mac Audio veuillez tenir compte de ce qui suit:

1. La garantie débute avec l'achat de l'appareil et est valable uniquement pour le premier propriétaire.
2. Pendant la période de garantie nous réparons les dommages provenant des défauts de matériel ou de fabrication et nous procédons, à notre guise, à l'échange ou à la réparation des pièces défectueuses.
3. Aucune réparation impropre ne doit avoir été effectuée à l'appareil.
4. Lors d'une demande de garantie, veuillez vous adresser en premier lieu à votre distributeur. Si ce dernier décide que l'appareil doit nous être retourné, veuillez tenir compte que: • l'appareil soit expédié dans son emballage d'origine, • la carte de contrôle dûment remplie soit jointe, • le bon d'achat soit joint.
5. Ne sont pas compris dans la garantie: • Matériel d'éclairage • Pièces d'usure • Avaries de transport, visibles ou non (de telles réclamations doivent être faites immédiatement auprès du transporteur, du chemin de fer ou de la poste). • Des rayures sur le boîtier, pièces métalliques, couvercles etc. (ces dommages doivent être signalés directement à votre distributeur dans les trois jours suivant l'achat). • Dommages résultant d'un raccordement incorrect, maniement incorrect (voir instructions de service), surcharge ou application de force extérieure. • Appareils réparés non conformément ou modifiés et qui ont été ouverts par une personne autre que nous. • Dommages ultérieurs à d'autres appareils. • Remboursement des frais à des tiers ayant effectué les réparations sans notre accord préalable. • Accus et batteries.

# GARANTIEKARTE

# WARRANTY CARD

Typ/Type

Serien-Nr./Serial-No.

Name und Anschrift des Händlers/Stempel  
Name and address of the dealer/stamp

**Käufer/Customer**

Name/Name \_\_\_\_\_

Straße/Street \_\_\_\_\_

PLZ, Ort/City \_\_\_\_\_

Land/Country \_\_\_\_\_

Kaufdatum/buying date

Nur gültig in Verbindung mit Ihrer Kaufquittung!  
No warranty without receipt!

---

# **MAC AUDIO**

VOXX Electronics GmbH  
Lise-Meitner-Str. 9 • D-50259 Pulheim • Germany  
Tel. +49 (0) 2234 807-0 • Fax +49 (0) 2234 807-399  
[www.mac-audio.de](http://www.mac-audio.de)

---